

CANVAS^{TM/MC}

JUNCTION 4-PIECE CONVERSATION SET

Model No. 088-2060-6

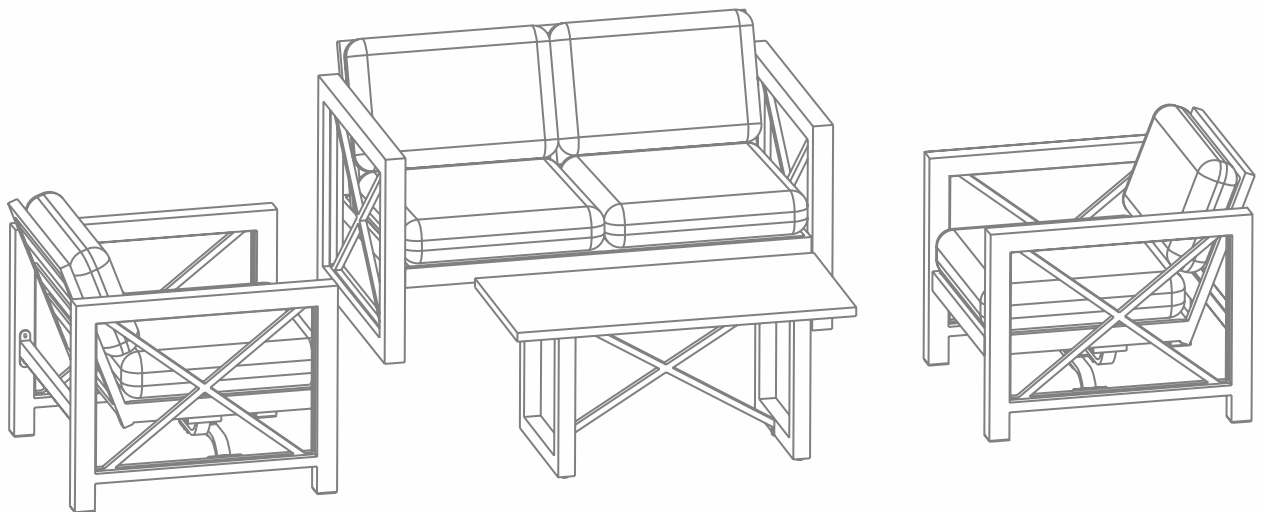

ASSEMBLY INSTRUCTIONS

Toll-free: 1-888-670-6684

IMPORTANT: Please read this manual carefully before beginning assembly of this product.
Keep this manual for future reference.

CANVAS^{TM/MC}

JUNCTION 4-PIECE CONVERSATION SET - ROCKING CHAIR

Model No. 088-2060-6

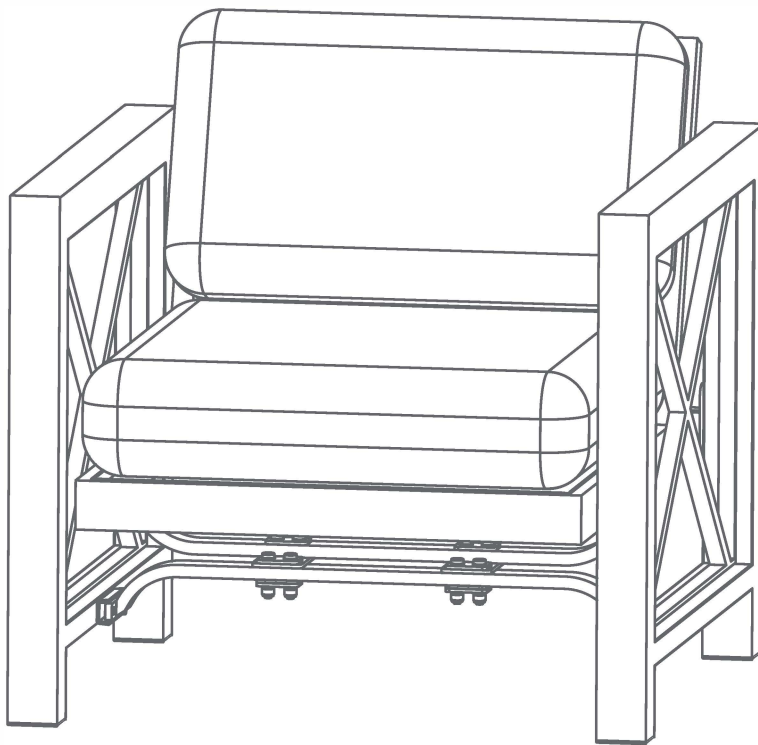

ASSEMBLY INSTRUCTIONS

Toll-free: 1-888-670-6684

IMPORTANT: Please read this manual carefully before beginning assembly of this product.
Keep this manual for future reference.

CANVAS^{TM/MC}

3

Important Safety Instructions	3
Parts List	4
Assembly Preparation	5
Assembly	6
Cleaning and Maintenance	8
Specifications	8
Warranty	9



Warning! To reduce the risk of serious injury, read the following safety instructions before assembling and using the chair.

Caution! Always keep children under close supervision while they are using or around this product.

- This product is intended for domestic, outdoor use only.
- The product should be placed on flat, horizontal ground.
- Any assembly or maintenance of the product must be carried out by adults only.
- Arrange necessary manpower when assembling or moving the product.
- Some parts may contain sharp edges. Wear protective gloves if necessary.
- Check all nuts and bolts periodically for tightness. When required, tighten them again.
- If the product will not be used for a long period of time (e.g., wintertime), it should be stored in a clean, dry environment.
- Do not light any fires inside or near the product!
- Do not hang any weights on the frame.
- Retain the original package to store the product.



WARNING!

Do not leave glassware with liquid near the product for an extended period of time. The glass with liquid can magnify the sun's rays which could burn fabric cushions leaving a permanent burn hole.



IMPORTANT: RETAIN FOR FUTURE REFERENCE, AND READ CAREFULLY.

4 Model No. 088-2060-6

A

Right arm - 1

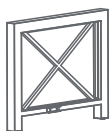
**B**

Left arm - 1

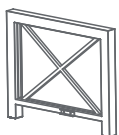
**C**

Seat frame - 1

**D**

Support bar - 1

**E**

Support feet - 1

**F**

Back cushion - 1

**G**

Seat cushion - 1

**AA**

M8x20 Combination bolt and washer - 8

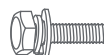
**BB**

M6x20 Combination bolt and washer - 4

**CC**

Hex key - 1

**DD**

Wrench - 1



FOR EASY ASSEMBLY, DO NOT COMPLETELY TIGHTEN BOLTS INTO THE FRAME UNTIL ALL BOLTS HAVE BEEN INSERTED FOR THAT PHASE OF ASSEMBLY. ONLY AT THE FINAL STEP OF ASSEMBLY, SECURELY TIGHTEN ALL BOLTS AND HARDWARE.



CAUTION!

- Do not place the product underneath electrical lines.
- Keep children away during assembly.
- This product contains small parts which can be swallowed by children.
- Keep fingers away from places where they can be pinched or trapped.



Let us help you!

DO NOT RETURN YOUR PRODUCT TO THE STORE. CALL US FIRST!

1-888-670-6684

If you have questions regarding your product, require warranty assistance, or have damaged or missing parts, please call our customer service toll-free helpline. Contact us for assistance; we're here to help.

IMPORTANT: Please read and understand this manual before any assembly. Before beginning assembly of product, make sure all parts are present. Compare parts with packaging contents list. If any part is missing, or if you have any questions, contact the service centre at 1-888-670-6684 (toll free).

Place all parts from the box in a cleared area and position them on the floor in front of you. Remove all packing materials and place them back into the box. Do not dispose of the packing materials until assembly is complete. Read each step carefully before beginning any assembly and make sure you understand each step.

Needed for assembly:



2 people

6 Model No. 088-2060-6

Step 1

Requires **C, E, AA, DD**

Place the seat frame (C) on a flat, soft surface. Line up the bolts holes on the support feet (E) with the corresponding bolt holes on the seat frame (C). Insert M8x20 combination bolt and washer (AA). Tighten the bolts using the wrench (DD).

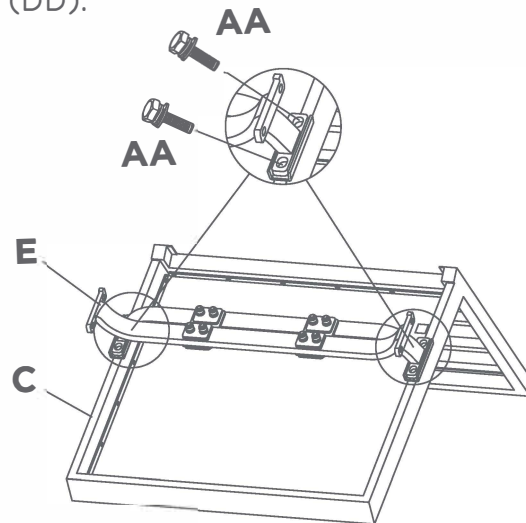

NOTE: Do not completely tighten.

Step 2

Requires **A, C, D, AA, BB, CC, DD**

Line up the bolt holes on the right arm (A) with the corresponding bolt holes on the support feet (E). Insert M8x20 combination bolt and washer (AA). Lightly tighten the bolts using the wrench (DD). Line up the bolt holes on the right arm (A) with the corresponding bolt holes on the support bar (D). Insert M6x20 bolt and washer (BB). Lightly tighten using the hex key (CC). Do not completely tighten until all assembly is completed.

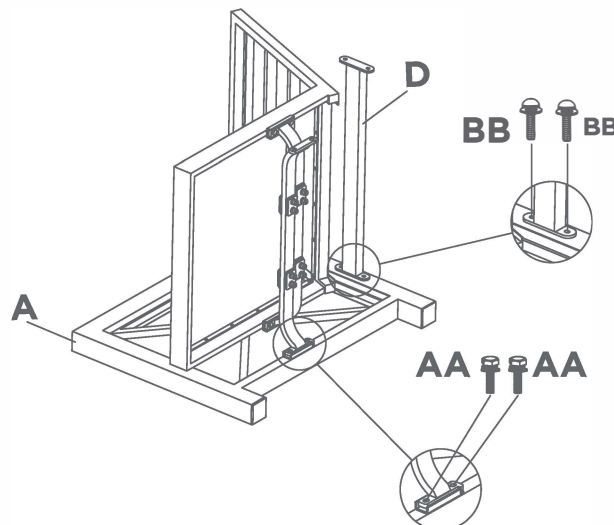

NOTE: Do not completely tighten.

Step 3

Requires **B, C, D, AA, BB, CC, DD**

Repeat the same step for left arm (B).

NOTE: Do not completely tighten.

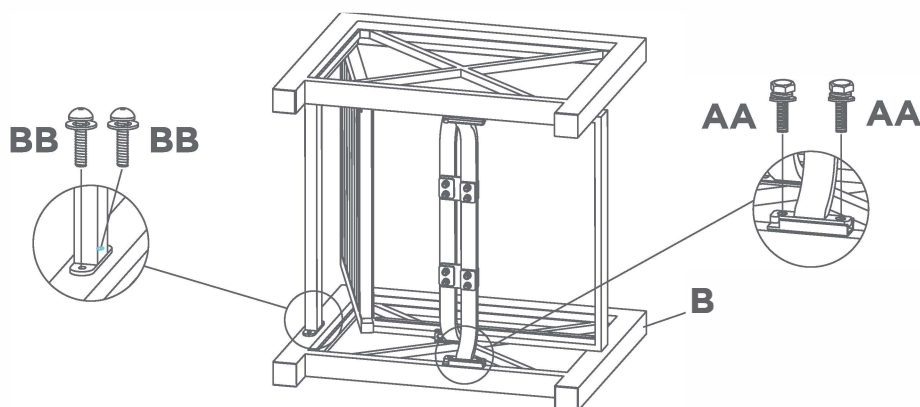

Step 4

Requires **F, G, CC, DD**

Ensure all bolts are securely tightened using the hex key (CC) and wrench (DD).

Turn the chair the correct way up. Place the seat cushion (G) and back cushion (F) on to the chair.

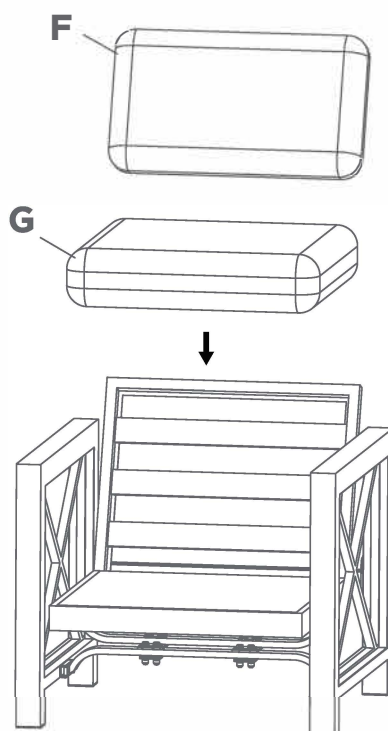

8 Model No. 088-2060-6

**CAUTION!**

- Check all screws and nuts periodically for tightness, tightening them again as required.
- Disassemble the chair in the reverse order of the assembly steps.
- Always disassemble the chair completely. A partially disassembled chair is not stable enough to resist wind and bad weather, and therefore can be damaged and/or cause damage.
- Clean the chair with mild soap and water. Rinse thoroughly, and wait until the chair is completely dry before reassembling it.

- Always use a mild soap—never detergent.
 - Water should be cold to lukewarm—never more than 25°C (77°F).
- Steel components of garden accessories and furniture are treated with rust-inhibiting paint. However, due to the nature of steel, surface oxidation (rusting) will occur if this protective coating is scratched. This is a natural process. To minimize this condition, it is recommended that care be taken when assembling and handling the product in order to prevent the paint from being scratched. Surface rust can be removed easily using a very light application of common cooking oil. If surface oxidation (rusting) occurs and no measures are taken to correct it, the oxidation may start dripping onto the assembly surface, which may cause damaging stains that may be difficult to remove.

Dimensions (L x W x H)	30 1/4 x 31 3/4 x 28 7/8 in
	77 x 81 x 73.5 cm
Product weight	58 lbs 7 oz
	26.5 kg
Weight Capacity	250lbs
	113 kg

CANVAS^{TM/MC}

9

This CANVAS product carries a one (1) year warranty against defects in workmanship and materials. Trileaf Distribution agrees to replace a defective product free of charge, within the stated warranty period, when returned by the original purchaser with proof of purchase. This product is not guaranteed against wear or breakage due to misuse and/or abuse.

WARRANTY

CANVAS^{TM/MC}

JUNCTION 4-PIECE CONVERSATION SET

Model No. 088-2060-6

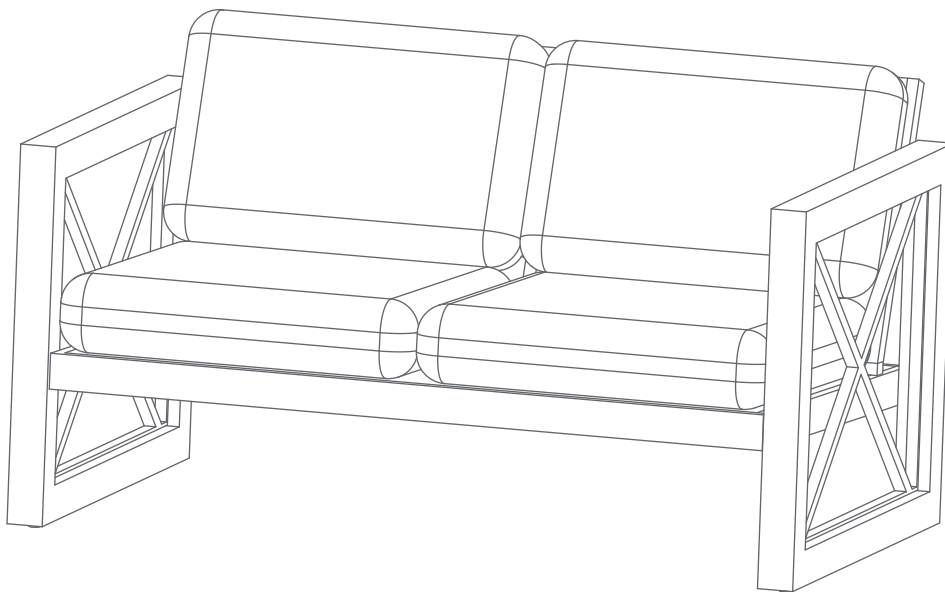

ASSEMBLY INSTRUCTIONS

Toll-free: 1-888-670-6684

IMPORTANT: Please read this manual carefully before beginning assembly of this product.
Keep this manual for future reference.

Important Safety Instructions	3
Parts List	4
Assembly Preparation	5
Assembly	6
Cleaning and Maintenance	8
Specifications	8
Warranty	9



Warning! To reduce the risk of serious injury, read the following safety instructions before assembling and using the loveseat.

Caution! Always keep children under close supervision while they are using or around this product.

- This product is intended for domestic, outdoor use only.
- The product should be placed on flat, horizontal ground.
- Any assembly or maintenance of the product must be carried out by adults only.
- Arrange necessary manpower when assembling or moving the product.
- Some parts may contain sharp edges. Wear protective gloves if necessary.
- Check all nuts and bolts periodically for tightness. When required, tighten them again.
- If the product will not be used for a long period of time (e.g., wintertime), it should be stored in a clean, dry environment.
- Do not light any fires inside or near the product!
- Do not hang any weights on the frame.
- Retain the original package to store the product.



WARNING!

Do not leave glassware with liquid for an extended period of time. The glass with liquid can magnify the sun's rays which could burn fabric cushions leaving a permanent burn hole.

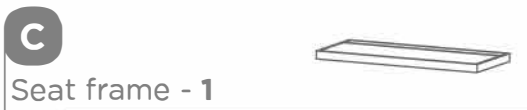

IMPORTANT: RETAIN FOR FUTURE REFERENCE, AND READ CAREFULLY.

4 Model No. 088-2060-6

FOR EASY ASSEMBLY, DO NOT COMPLETELY TIGHTEN BOLTS INTO THE FRAME UNTIL ALL BOLTS HAVE BEEN INSERTED FOR THAT PHASE OF ASSEMBLY. ONLY AT THE FINAL STEP OF ASSEMBLY, SECURELY TIGHTEN ALL BOLTS AND HARDWARE.

**CAUTION!**

- Do not place the product underneath electrical lines.
- Keep children away during assembly.
- This product contains small parts which can be swallowed by children.
- Keep fingers away from places where they can be pinched or trapped.

**Let us help you!****DO NOT RETURN YOUR PRODUCT TO THE STORE. CALL US FIRST!**

1-888-670-6684

If you have questions regarding your product, require warranty assistance, or have damaged or missing parts, please call our customer service toll-free helpline. Contact us for assistance; we're here to help.

IMPORTANT: Please read and understand this manual before any assembly. Before beginning assembly of product, make sure all parts are present. Compare parts with packaging contents list. If any part is missing, or if you have any questions, contact the service centre at 1-888-670-6684 (toll free).

Place all parts from the box in a cleared area and position them on the floor in front of you. Remove all packing materials and place them back into the box. Do not dispose of the packing materials until assembly is complete. Read each step carefully before beginning any assembly and make sure you understand each step.

Needed for assembly:



2 people

6 Model No. 088-2060-6

Step 1

Requires **B, C, AA, CC**

Line up the bolt holes on the left arm (B) with the corresponding bolt holes on the seat frame (C). Insert M6x30 combination bolt and washer (AA). Lightly tighten using the hex key (CC). Do not completely tighten until all assembly is completed.

NOTE: Do not completely tighten.

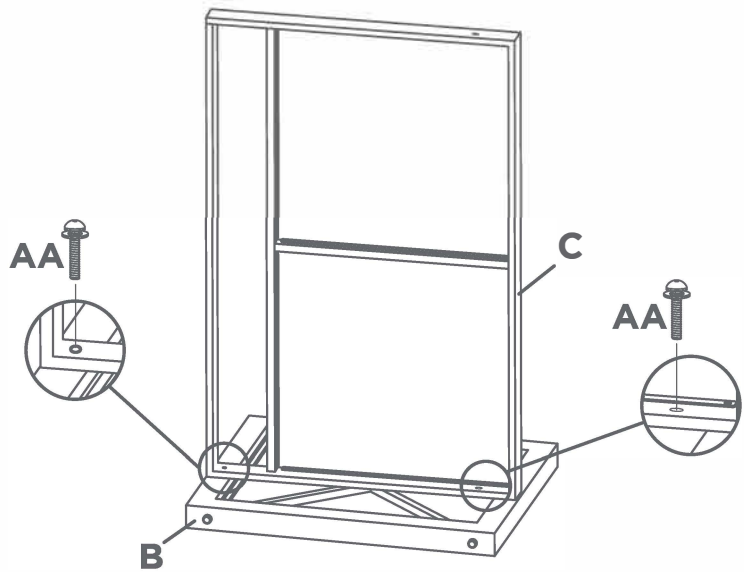

Step 2

Requires **B, C, D, BB, CC**

Line up the bolt holes on the back frame (D) with the corresponding bolt holes on the seat frame (C) and left arm (B). Insert M6x40 combination bolt and washer (BB). Lightly tighten using the hex key (CC). Do not completely tighten until all assembly is completed.

NOTE: Do not completely tighten.

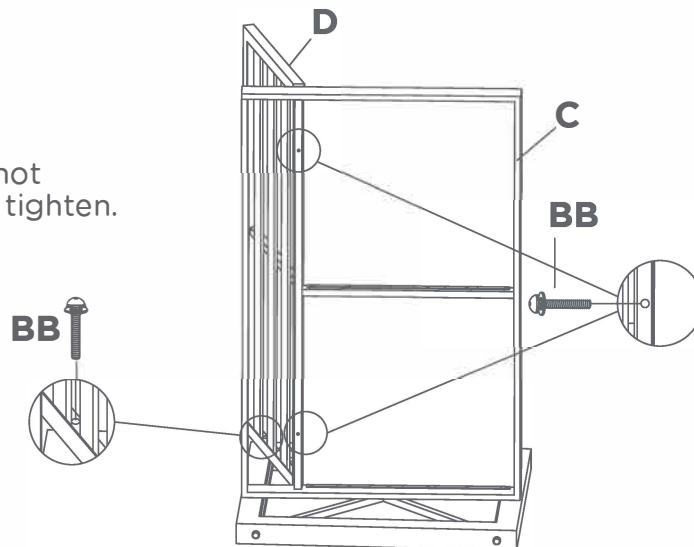

Step 3

Requires **A, C, D, AA, BB, CC**

Attach the right arm (A) to the seat frame (C) and back frame (D). Line up the bolt holes on the right arm (A) with the corresponding bolt holes on the seat frame (C) and back frame (D). Insert M6x30 combination bolt and washer (AA) and M6x40 combination bolt and washer (BB). Lightly tighten the bolts using the hex key (CC).

NOTE: Do not completely tighten.

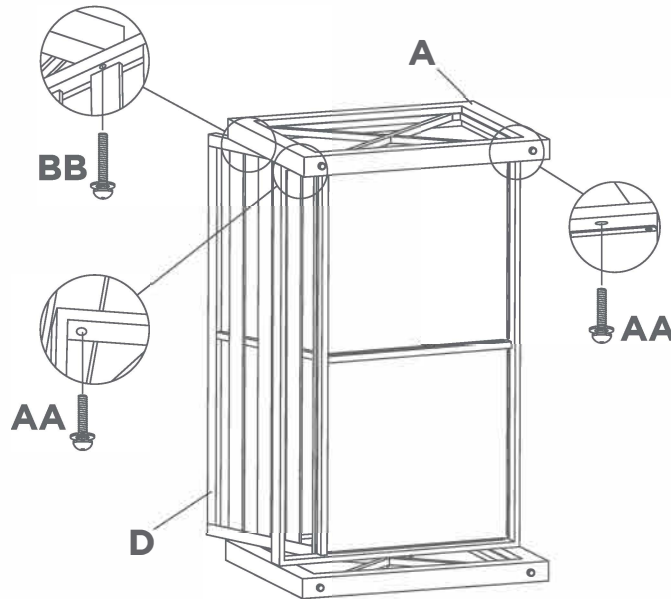

Step 4

Requires **CC**

Ensure all bolts are securely tightened using the hex key (CC). Turn the chair the correct way up and place the seat cushions (F) and back cushions (E) onto the chair.

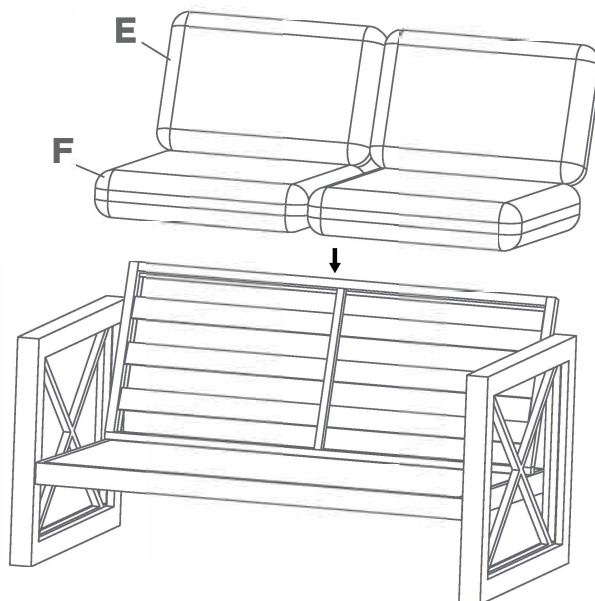

8 Model No. 088-2060-6

**CAUTION!**

- Check all screws and nuts periodically for tightness, tightening them again as required.
- Disassemble the lovseat in the reverse order of the assembly steps.
- Always disassemble the lovseat completely. A partially disassembled lovseat is not stable enough to resist wind and bad weather, and therefore can be damaged and/or cause damage.
- Clean the lovseat with mild soap and water. Rinse thoroughly, and wait until the lovseat is completely dry before reassembling it.

- Always use a mild soap-never detergent.
 - Water should be cold to lukewarm-never more than 25°C (77°F).
- Steel components of garden accessories and furniture are treated with rust-inhibiting paint. However, due to the nature of steel, surface oxidation (rusting) will occur if this protective coating is scratched. This is a natural process. To minimize this condition, it is recommended that care be taken when assembling and handling the product in order to prevent the paint from being scratched. Surface rust can be removed easily using a very light application of common cooking oil. If surface oxidation (rusting) occurs and no measures are taken to correct it, the oxidation may start dripping onto the assembly surface, which may cause damaging stains that may be difficult to remove.

Dimensions (L x W x H)	31.8 x 52.7 x 28.9 in
	81 x 134 x 73.5 cm
Product weight	73.85 lbs
	33.5 kg
Weight Capacity	250 lbs per seat
	113 kg per seat

CANVAS^{TM/MC}

9

This CANVAS product carries a one (1) year warranty against defects in workmanship and materials. Trileaf Distribution agrees to replace a defective product free of charge, within the stated warranty period, when returned by the original purchaser with proof of purchase. This product is not guaranteed against wear or breakage due to misuse and/or abuse.

WARRANTY

CANVAS^{TM/MC}

JUNCTION 4-PIECE CONVERSATION SET-TABLE

Model No. 088-2060-6

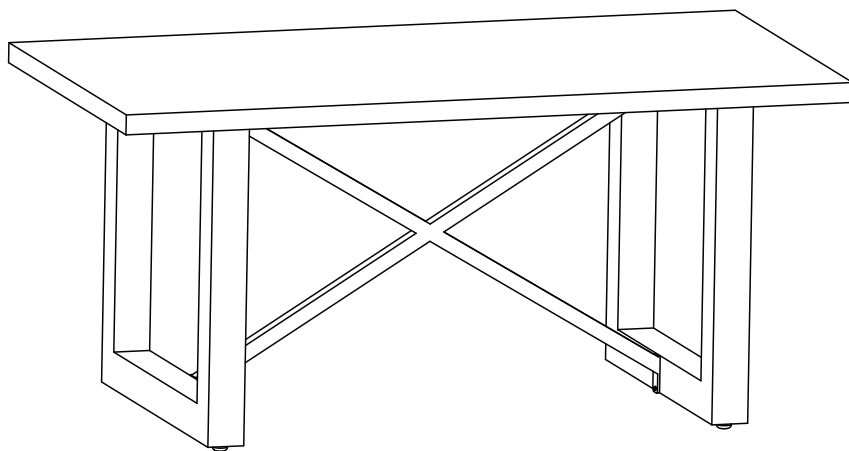

ASSEMBLY INSTRUCTIONS

Toll-free: 1-888-670-6684

IMPORTANT: Please read this manual carefully before beginning assembly of this product.
Keep this manual for future reference.

Important Safety Instructions	3
Parts List	4
Assembly Preparation	5
Assembly	6
Cleaning and Maintenance	8
Specifications	8
Warranty	9



Warning! To reduce the risk of serious injury, read the following safety instructions before assembling and using the table.

Caution! Always keep children under close supervision while they are using or around this product.

- This product is intended for domestic, outdoor use only.
- The product should be placed on flat, horizontal ground.
- Any assembly or maintenance of the product must be carried out by adults only.
- Arrange necessary manpower when assembling or moving the product.
- Some parts may contain sharp edges. Wear protective gloves if necessary.
- Check all nuts and bolts periodically for tightness. When required, tighten them again.
- If the product will not be used for a long period of time (e.g., wintertime), it should be stored in a clean, dry environment.
- Do not light any fires inside or near the product!
- Do not hang any weights on the frame.
- Retain the original package to store the product.

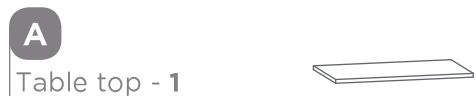

CAUTION!

- Do not place the product underneath electrical lines.
- Keep children away during assembly.
- This product contains small parts which can be swallowed by children.
- Keep fingers away from places where they can be pinched or trapped.



Let us help you!

DO NOT RETURN YOUR PRODUCT TO THE STORE. CALL US FIRST!

1-888-670-6684

If you have questions regarding your product, require warranty assistance, or have damaged or missing parts, please call our customer service toll-free helpline. Contact us for assistance; we're here to help.

IMPORTANT: Please read and understand this manual before any assembly. Before beginning assembly of product, make sure all parts are present. Compare parts with packaging contents list. If any part is missing, or if you have any questions, contact the service centre at 1-888-670-6684 (toll free).

Place all parts from the box in a cleared area and position them on the floor in front of you. Remove all packing materials and place them back into the box. Do not dispose of the packing materials until assembly is complete. Read each step carefully before beginning any assembly and make sure you understand each step.

Needed for assembly:



2 people

FOR EASY ASSEMBLY, DO NOT COMPLETELY TIGHTEN BOLTS INTO THE FRAME UNTIL ALL BOLTS HAVE BEEN INSERTED FOR THAT PHASE OF ASSEMBLY. ONLY AT THE FINAL STEP OF ASSEMBLY, SECURELY TIGHTEN ALL BOLTS AND HARDWARE.

Step 1Requires **A, B, BB, CC**

Place the table top (A) on a soft, flat surface. Line up the bolt holes on the table top (A) with the corresponding bolt holes on the table leg (B). Insert M6x30 combination bolt and washer (BB). Lightly tighten using the hex key (CC). Do not completely tighten until all assembly is completed.

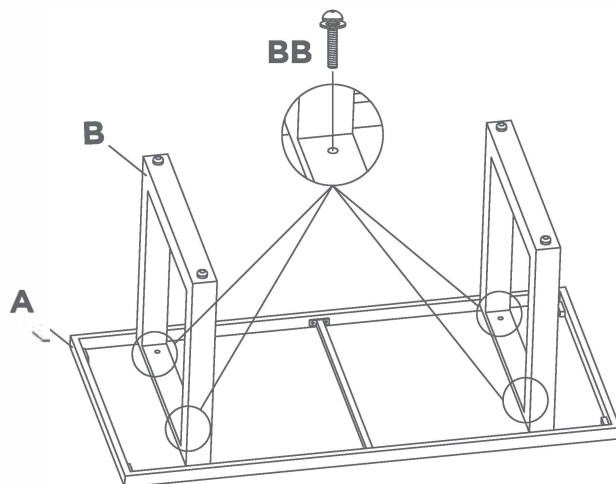
**NOTE:** Do not completely tighten.**Step 2**Requires **B, C, AA, CC**

Insert the table leg connector (C) between the table legs (B). Line up the corresponding bolt holes. Insert M6x20 combination bolt and washer (AA). Tighten using the hex key (CC).

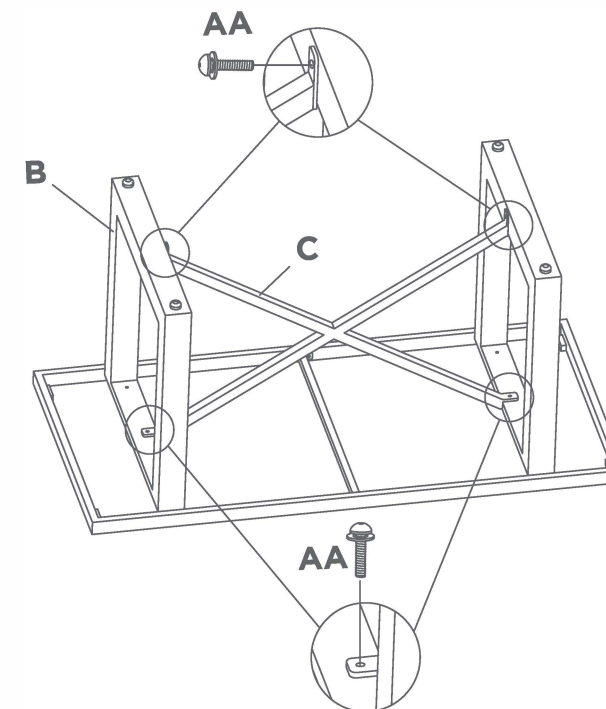
**NOTE:** Do not completely tighten.**Step 3**Requires **CC**

Ensure all bolts are securely tightened using the hex key (CC). Turn the table the correct way up. Your table is now complete and ready to use.

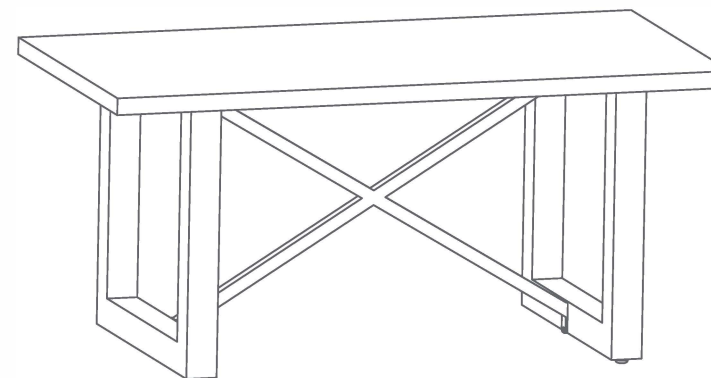

**CAUTION!**

- Check all screws and nuts periodically for tightness, tightening them again as required.
- Disassemble the table in the reverse order of the assembly steps.
- Always disassemble the table completely. A partially disassembled table is not stable enough to resist wind and bad weather, and therefore can be damaged and/or cause damage.
- Clean the table with mild soap and water. Rinse thoroughly, and wait until the table is completely dry before reassembling it.

- Always use a mild soap—never detergent.
 - Water should be cold to lukewarm—never more than 25°C (77°F).
- Steel components of garden accessories and furniture are treated with rust-inhibiting paint. However, due to the nature of steel, surface oxidation (rusting) will occur if this protective coating is scratched. This is a natural process. To minimize this condition, it is recommended that care be taken when assembling and handling the product in order to prevent the paint from being scratched. Surface rust can be removed easily using a very light application of common cooking oil. If surface oxidation (rusting) occurs and no measures are taken to correct it, the oxidation may start dripping onto the assembly surface, which may cause damaging stains that may be difficult to remove.

Dimensions (L x W x H)	40 x 20 x 18 1/2 in
	101.5 x 51 x 47 cm
Product weight	28lbs
	12.7kg
Weight Capacity	55 lbs
	25 kg

This CANVAS product carries a one (1) year warranty against defects in workmanship and materials. Trileaf Distribution agrees to replace a defective product free of charge, within the stated warranty period, when returned by the original purchaser with proof of purchase. This product is not guaranteed against wear or breakage due to misuse and/or abuse.

CANVAS^{TM/MC}

ENSEMBLE DE DÉTENTE, 4 PIÈCES JUNCTION

Modèle n° 088-2060-6

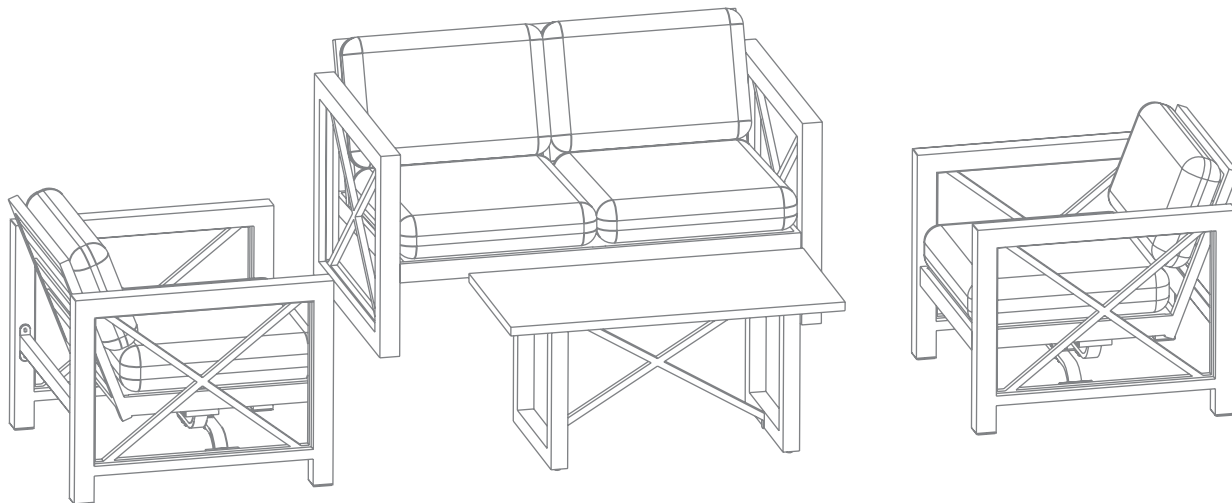

INSTRUCTIONS D'ASSEMBLAGE

Numéro sans frais : 1 888 670-6684

IMPORTANT : Veuillez lire attentivement ce guide avant de procéder à l'assemblage de ce produit et le conserver aux fins de consultation ultérieure.

CANVAS^{TM/MC}

ENSEMBLE DE DÉTENTE, 4 PIÈCES JUNCTION - CHAISE

Modèle n° 088-2060-6

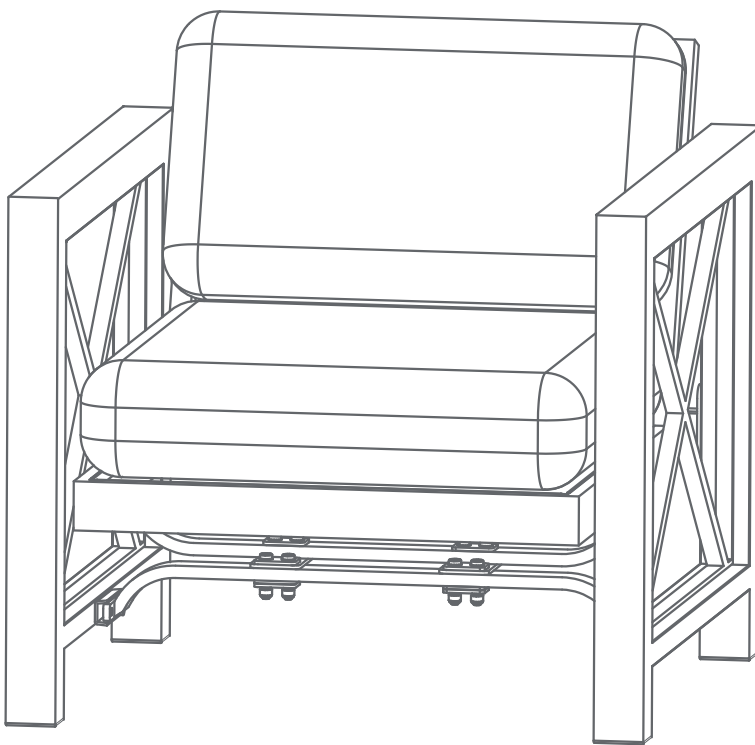

INSTRUCTIONS D'ASSEMBLAGE

Numéro sans frais : 1 888 670-6684

IMPORTANT : Veuillez lire attentivement ce guide avant de procéder à l'assemblage de ce produit et le conserver aux fins de consultation ultérieure.

Consignes de sécurité importantes	3
Liste des pièces	4
Préparation à l'assemblage	5
Assemblage	6
Nettoyage et entretien	8
Caractéristiques techniques	8
Garantie	9



Avertissement! Pour réduire tout risque de blessures graves, veuillez lire les consignes de sécurité suivantes avant l'assemblage et l'utilisation du fauteuil.

Attention! Surveillez toujours de près les enfants pendant qu'ils utilisent le produit ou se trouvent à proximité.

- Ce produit est conçu pour une utilisation résidentielle à l'extérieur uniquement.
- Le produit doit être placé sur un sol plat et horizontal.
- Tout assemblage ou entretien du produit doit être effectué par des adultes uniquement.
- Faites appel au nombre de personnes nécessaire pour assembler ou déplacer le produit.
- Certaines pièces peuvent présenter des bords tranchants. Portez des gants de protection au besoin.
- Vérifiez tous les écrous et boulons régulièrement pour vous assurer qu'ils sont bien serrés. Serrez-les à nouveau au besoin.
- Si le produit n'est pas utilisé pendant une longue période (pendant l'hiver, par exemple), il doit être rangé dans un endroit propre et sec.
- N'allumez pas de feu à l'intérieur ou à proximité du produit!
- Ne suspendez pas de poids sur l'unité.
- Conservez l'emballage original pour entreposer le produit.



AVERTISSEMENT!

Ne laissez pas la verrerie avec du liquide près de l'article pendant une période prolongée. Le verre avec du liquide peut produire un effet de loupe avec le soleil, ce qui pourrait enflammer le tissu sur les coussins et laisser un trou de brûlure permanent.



IMPORTANT : Lisez attentivement ce guide et conservez-le aux fins de consultation ultérieure.

4 Modèle n° 088-2060-6

A

Accoudoir droit - 1

**B**

Accoudoir gauche - 1

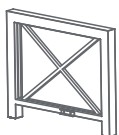
**C**

Armature de siège - 1

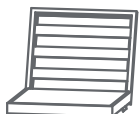
**D**

Barre de soutien - 1

**E**

Pieds de soutien - 1

**F**

Coussin de dossier - 1

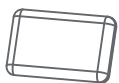
**G**

Coussin de siège - 1

**AA**

Boulon M8x20 avec rondelle - 8

**BB**

Boulon M6x20 avec rondelle - 4

**CC**

Clé hexagonale - 1

**DD**

Clé - 1



POUR FACILITER L'ASSEMBLAGE, NE SERREZ PAS COMPLÈTEMENT LES BOULONS DANS L'ARMATURE AVANT QU'ILS NE SOIENT TOUS INSÉRÉS POUR CETTE PHASE DE L'ASSEMBLAGE. ATTENDEZ LA DERNIÈRE ÉTAPE DE L'ASSEMBLAGE POUR BIEN SERRER TOUS LES BOULONS ET LA QUINCAILLERIE.

**ATTENTION!**

- Ne placez pas le produit sous des câbles électriques.
- Gardez les enfants éloignés pendant l'assemblage.
- Ce produit contient des petites pièces que les enfants pourraient avaler.
- Éloignez les doigts des endroits où ils peuvent être pincés ou coincés.

**Laissez-nous vous aider!****VEUILLEZ NE PAS RETOURNER LE PRODUIT AU MAGASIN.****APPELEZ-NOUS D'ABORD!** 1 888 670-6684

Si vous avez des questions concernant le produit, avez besoin d'une assistance relative à la garantie ou avez des pièces endommagées ou manquantes, veuillez communiquer avec notre service à la clientèle grâce à la ligne d'assistance sans frais. Veuillez nous contacter pour toute assistance; nous sommes là pour vous aider.

IMPORTANT : Veuillez lire et comprendre ce guide avant de tenter tout assemblage. Avant de procéder à l'assemblage du produit, assurez-vous qu'il ne manque aucune pièce. Comparez les pièces à la liste du contenu de l'emballage. Pour toute pièce manquante ou pour toute question, veuillez communiquer avec le centre de service au 1 888 670-6684 (sans frais).

Placez toutes les pièces de la boîte dans un endroit dégagé et positionnez-les sur le sol devant vous. Retirez tous les matériaux d'emballage et replacez-les dans la boîte. Ne vous débarrassez pas des matériaux d'emballage avant d'avoir terminé l'assemblage. Lisez chaque étape attentivement avant de commencer l'assemblage et assurez-vous de toutes les comprendre.

Requis pour l'assemblage :



2 personnes

6 Modèle n° 088-2060-6

Étape 1

Requiert **C, E, AA, DD**

Placez l'armature de siège (C) sur une surface molle et plane. Alignez les trous de boulon des pieds de soutien (E) avec les trous de boulon correspondants de l'armature de siège (C). Insérez le boulon M8x20 avec rondelle (AA) et serrez les boulons à l'aide de la clé (DD).

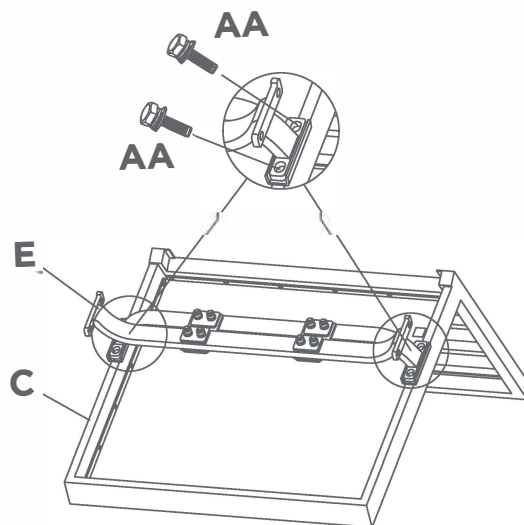

REMARQUE : Ne serrez pas complètement.

Étape 2

Requiert **A, C, D, AA, BB, CC, DD**

Alignez les trous de boulon de l'accoudoir droit (A) avec les trous de boulon correspondants des pieds de soutien (E). Insérez le boulon M8x20 avec rondelle (AA) et serrez légèrement les boulons à l'aide de la clé (DD). Alignez les trous de boulon de l'accoudoir droit (A) avec les trous de boulon correspondants de la barre de soutien (D). Insérez le boulon M6x20 avec rondelle (BB) et serrez légèrement à l'aide de la clé hexagonale (CC). Ne serrez pas complètement avant que l'assemblage soit terminé.

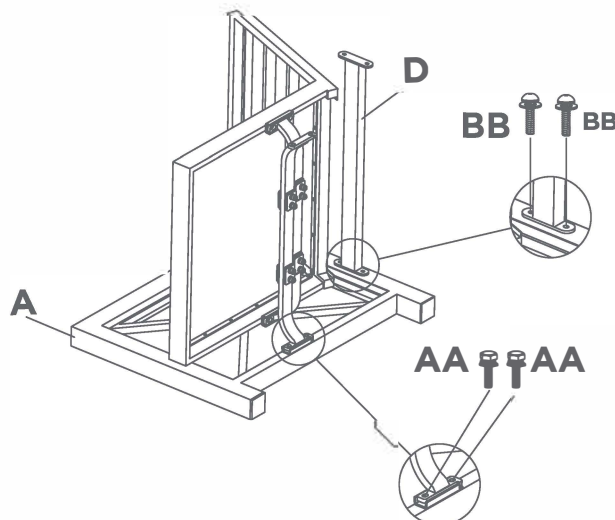

REMARQUE : Ne serrez pas complètement.

Étape 3

Requiert **B, C, D, AA, BB, CC, DD**

Répétez la même étape pour l'accoudoir gauche (B).

REMARQUE : Ne serrez pas complètement.

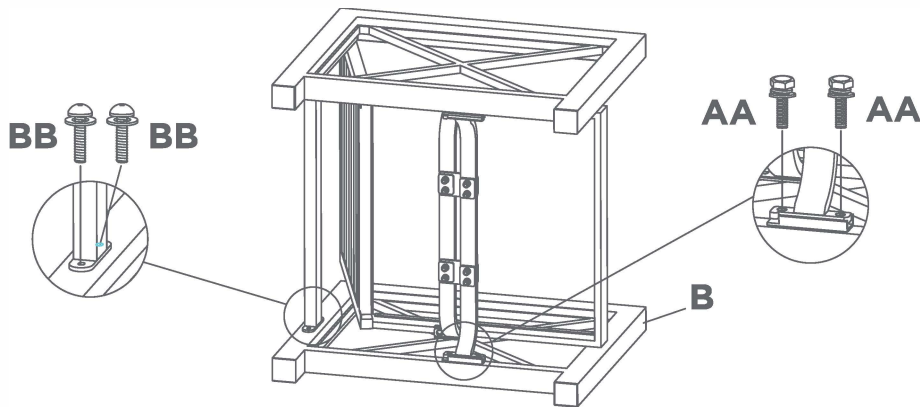

Étape 4

Requiert **F, G, CC, DD**

Assurez-vous que tous les boulons sont complètement serrés à l'aide de la clé hexagonale (CC) et de la clé (DD). Remettez le fauteuil correctement à l'endroit. Placez le coussin de siège (G) et le coussin de dossier (F) sur le fauteuil. Votre fauteuil est désormais assemblé et prêt à être utilisé.

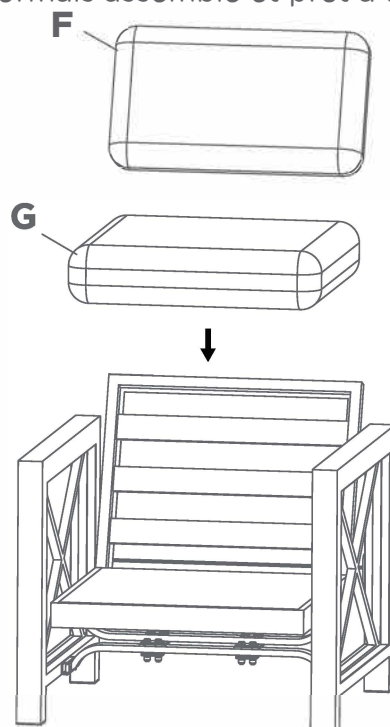

8 Modèle n° 088-2060-6

**ATTENTION!**

- Vérifiez tous les écrous et vis régulièrement pour vous assurer qu'ils sont serrés, et resserrez-les au besoin.
- Démontez le fauteuil dans l'ordre inverse des étapes de l'assemblage.
- Démontez toujours complètement le fauteuil. Un fauteuil partiellement démonté n'est pas suffisamment stable pour résister au vent et aux intempéries et peut donc être endommagé et/ou entraîner des dommages.
- Nettoyez le fauteuil à l'eau et au savon doux. Rincez soigneusement et attendez que le fauteuil soit sec avant de l'assembler à nouveau.

- Nettoyez le fauteuil avec du savon doux. N'utilisez pas de détergent. L'eau doit être tiède : à 25 °C (77 °F) ou moins.
- Les composants en acier des accessoires et du mobilier de jardin sont traités avec une peinture antirouille. Toutefois, en raison de la nature de l'acier, l'oxydation de la surface (rouille) se produira si ce revêtement protecteur est éraflé. Il s'agit d'un processus naturel. Afin de le minimiser, il est recommandé de faire preuve de précaution au cours de l'assemblage et de la manutention du produit, pour éviter d'en érafler la peinture. La rouille de la surface peut être facilement enlevée en utilisant une légère application d'une huile de cuisson ordinaire. Si la surface s'est oxydée (rouille) et qu'aucune mesure n'est prise pour éliminer cette oxydation, elle pourrait commencer à dégoutter sur la surface d'assemblage, ce qui pourrait causer des taches difficiles à enlever.

Dimensions (long. x larg. x H.)	30 1/4 x 31 3/4 x 28 7/8 po
	77 x 81 x 73,5 cm
Poids du produit	58 lb 7 oz
	26,5 kg
Capacité	250 lb
	113 kg

CANVAS^{TM/MC}

9

Ce produit CANVAS est couvert par une garantie d'un (1) an contre les défauts de fabrication et de matériaux. Trileaf Distribution accepte de remplacer gratuitement le produit défectueux pendant la période précisée dans la garantie, lorsqu'il est retourné par l'acheteur original accompagné d'une preuve d'achat. La garantie ne couvre pas ce produit contre l'usure ou le bris causé par un mauvais usage ou un usage abusif.

GARANTIE

CANVAS^{TM/MC}

MOBILIER INDUSTRIEL DE 4 PIÈCES-CAUSEUSE

Modèle n° 088-2060-6

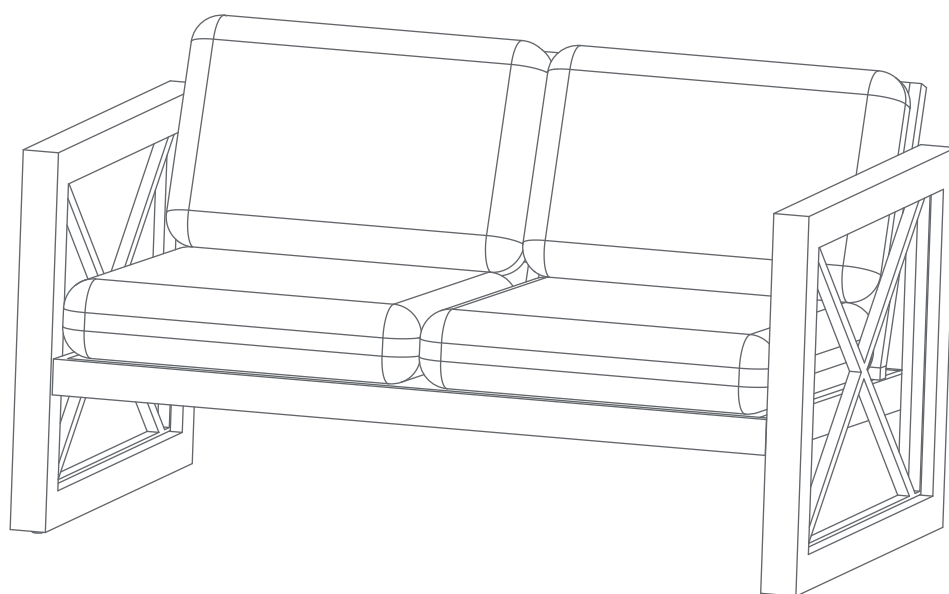

INSTRUCTIONS D'ASSEMBLAGE

Numéro sans frais : 1 888 670-6684

IMPORTANT : Veuillez lire attentivement ce guide avant de procéder à l'assemblage de ce produit et le conserver aux fins de consultation ultérieure.

Consignes de sécurité importantes	3
Liste des pièces	4
Préparation à l'assemblage	5
Assemblage	6
Nettoyage et entretien	8
Caractéristiques techniques	8
Garantie	9



Avertissement! Pour réduire tout risque de blessures graves, veuillez lire les consignes de sécurité suivantes avant l'assemblage et l'utilisation le causeuse

Attention! Surveillez toujours de près les enfants pendant qu'ils utilisent le produit ou se trouvent à proximité.

- Ce produit est conçu pour une utilisation résidentielle à l'extérieur uniquement.
- Le produit doit être placé sur un sol plat et horizontal.
- Tout assemblage ou entretien du produit doit être effectué par des adultes uniquement.
- Faites appel au nombre de personnes nécessaire pour assembler ou déplacer le produit.
- Certaines pièces peuvent présenter des bords tranchants. Portez des gants de protection au besoin.
- Vérifiez tous les écrous et boulons régulièrement pour vous assurer qu'ils sont bien serrés. Serrez-les à nouveau au besoin.
- Si le produit n'est pas utilisé pendant une longue période (pendant l'hiver, par exemple), il doit être rangé dans un endroit propre et sec.
- N'allumez pas de feu à l'intérieur ou à proximité du produit!
- Ne suspendez pas de poids sur l'unité.
- Conservez l'emballage original pour entreposer le produit.



AVERTISSEMENT!

Ne laissez pas la verrerie avec du liquide pendant une période prolongée. Le verre avec du liquide peut produire un effet de loupe avec le soleil, ce qui pourrait enflammer le tissu sur les coussins et laisser un trou de brûlure permanent.



IMPORTANT : Lisez attentivement ce guide et conservez-le aux fins de consultation ultérieure.

4 Modèle n° 088-2060-6**A**

Accoudoir droit - 1

**B**

Accoudoir gauche - 1

**C**

Armature du siège - 1

**D**

Armature du dossier - 1

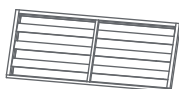
**E**

Coussin de dossier - 2

**F**

Coussin de siège - 2

**AA**

Boulon M6x30 avec rondelle - 4

**BB**

Boulon M6x40 avec rondelle - 4

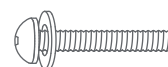
**CC**

Clé hexagonale - 1



POUR FACILITER L'ASSEMBLAGE, NE SERREZ PAS COMPLÈTEMENT LES BOULONS DANS L'ARMATURE AVANT QU'ILS NE SOIENT TOUS INSÉRÉS POUR CETTE PHASE DE L'ASSEMBLAGE. ATTENDEZ LA DERNIÈRE ÉTAPE DE L'ASSEMBLAGE POUR BIEN SERRER TOUS LES BOULONS ET LA QUINCAILLERIE.

**ATTENTION!**

- Ne placez pas le produit sous des câbles électriques.
- Gardez les enfants éloignés pendant l'assemblage.
- Ce produit contient des petites pièces que les enfants pourraient avaler.
- Éloignez les doigts des endroits où ils peuvent être pincés ou coincés.

**Laissez-nous vous aider!****VEUILLEZ NE PAS RETOURNER LE PRODUIT AU MAGASIN.****APPELEZ-NOUS D'ABORD! 1 888 670-6684**

Si vous avez des questions concernant le produit, avez besoin d'une assistance relative à la garantie ou avez des pièces endommagées ou manquantes, veuillez communiquer avec notre service à la clientèle grâce à la ligne d'assistance sans frais. Veuillez nous contacter pour toute assistance; nous sommes là pour vous aider.

IMPORTANT : Veuillez lire et comprendre ce guide avant de tenter tout assemblage. Avant de procéder à l'assemblage du produit, assurez-vous qu'il ne manque aucune pièce. Comparez les pièces à la liste du contenu de l'emballage. Pour toute pièce manquante ou pour toute question, veuillez communiquer avec le centre de service au 1 888 670-6684 (sans frais).

Placez toutes les pièces de la boîte dans un endroit dégagé et positionnez-les sur le sol devant vous. Retirez tous les matériaux d'emballage et replacez-les dans la boîte. Ne vous débarrassez pas des matériaux d'emballage avant d'avoir terminé l'assemblage. Lisez chaque étape avec soin avant de commencer l'assemblage et assurez-vous de toutes les comprendre.

Requis pour l'assemblage :



2 personnes

6 Modèle n° 088-2060-6

Étape 1

Requiert **B, C, AA, CC**

Alignez les trous de boulon de l'accoudoir gauche (B) avec les trous de boulon correspondants de l'armature de siège (C). Insérez le boulon M6x30 avec rondelle (AA) et serrez légèrement à l'aide de la clé hexagonale (CC). Ne serrez pas complètement avant que l'assemblage soit terminé.

REMARQUE : Ne serrez pas complètement.

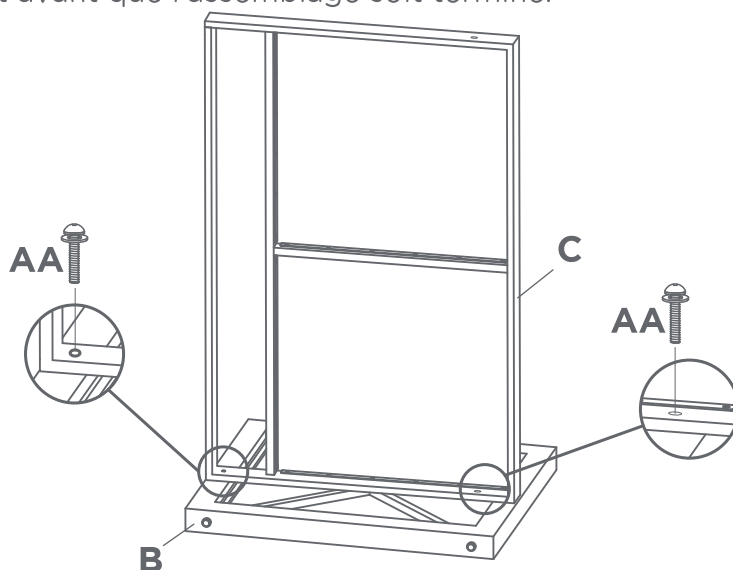

Étape 2

Requiert **B, C, D, BB, CC**

Alignez les trous de boulon de l'armature de dossier (D) avec les trous de boulon correspondants de l'armature de siège (C) et de l'accoudoir gauche (B). Insérez le boulon M6x40 avec rondelle (BB) et serrez légèrement à l'aide de la clé hexagonale (CC). Ne serrez pas complètement avant que l'assemblage soit terminé.

REMARQUE : Ne serrez pas complètement.

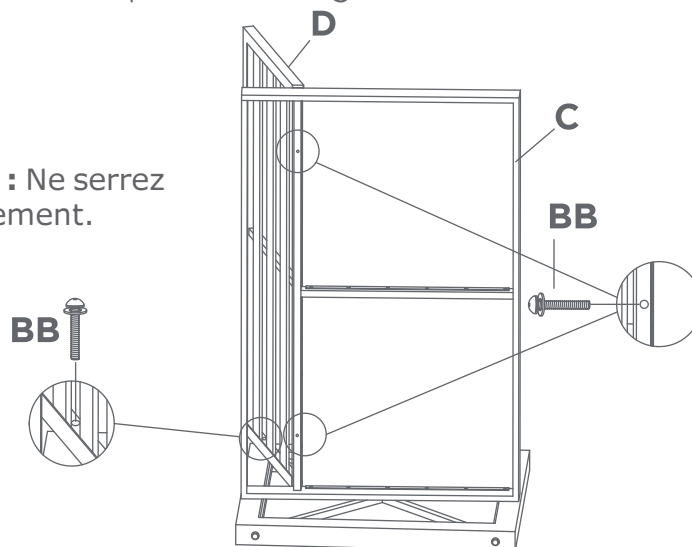

Étape 3

Requires **A, C, D, AA, BB, CC**

Fixez l'accoudoir droit (A) à l'armature de siège (C) et à l'armature de dossier (D). Alignez les trous de boulon de l'accoudoir droit (A) avec les trous de boulon correspondants de l'armature de siège (C) et de l'armature de dossier (D). Insérez les boulons M6x30 avec rondelles (AA) et les boulons M6x40 avec rondelles (BB), puis serrez légèrement les boulons à l'aide de la clé hexagonale (CC).

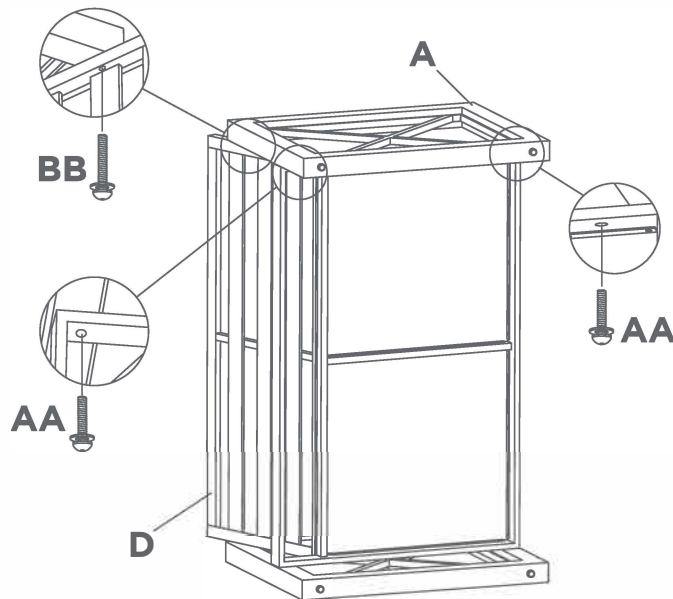

REMARQUE : Ne serrez pas complètement.

Étape 4

Requires **CC**

Assurez-vous que tous les boulons sont complètement serrés à l'aide de la clé hexagonale (CC). Remettez la causeuse correctement à l'endroit et placez le coussin de siège (F) et le coussin de dossier (E) sur la causeuse.

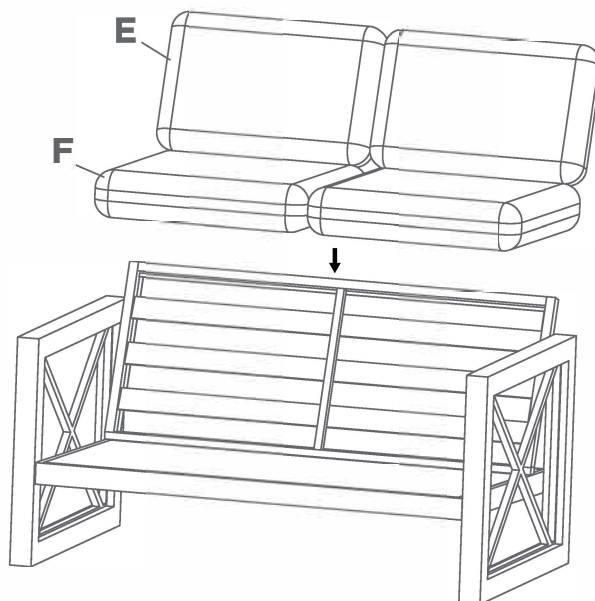

8 Modèle n° 088-2060-6

**ATTENTION!**

- Vérifiez tous les vis et écrous régulièrement pour voir s'ils sont serrés, et resserrez-les au besoin.
- Démontez le causeuse dans l'ordre inverse des étapes de l'assemblage.
- Démontez toujours complètement le causeuse. Un canapé partiellement démonté n'est pas suffisamment stable pour résister au vent et aux intempéries et peut donc être endommagé ou entraîner des dommages.
- Nettoyez le causeuse à l'eau et au savon doux. Rincez soigneusement et attendez que le produit soit sec avant de l'assembler à nouveau.

- Nettoyez le fauteuil avec du savon doux. N'utilisez pas de détergent. L'eau doit être tiède : à 25 °C (77 °F) ou moins.
- Les composants en acier des accessoires et du mobilier de jardin sont traités avec une peinture antirouille. Toutefois, en raison de la nature de l'acier, l'oxydation de la surface (rouille) se produira si ce revêtement protecteur est éraflé. Il s'agit d'un processus naturel. Afin de le minimiser, il est recommandé de faire preuve de précaution au cours de l'assemblage et de la manutention du produit, pour éviter d'en érafler la peinture. La rouille de la surface peut être facilement enlevée en utilisant une légère application d'une huile de cuisson ordinaire. Si la surface s'est oxydée (rouille) et qu'aucune mesure n'est prise pour éliminer cette oxydation, elle pourrait commencer à dégoutter sur la surface d'assemblage, ce qui pourrait causer des taches difficiles à enlever.

Dimensions (long. x larg. x H.)	31,8 x 52,7 x 28,9 in
	81 x 134 x 73,5 cm
Poids du produit	73,85 lb
	33,5 kg
Capacité	250 lbs par siège
	113 kg par siège

CANVAS^{TM/MC}

9

Ce produit CANVAS est couvert par une garantie d'un (1) an contre les défauts de fabrication et de matériaux. Trileaf Distribution accepte de remplacer gratuitement le produit défectueux pendant la période précisée dans la garantie, lorsqu'il est retourné par l'acheteur original accompagné d'une preuve d'achat. La garantie ne couvre pas ce produit contre l'usure ou le bris causé par un mauvais usage ou un usage abusif.

GARANTIE

CANVAS^{TM/MC}

ENSEMBLE DE DÉTENTE, 4 PIÈCES JUNCTION

Modèle n° 088-2060-6

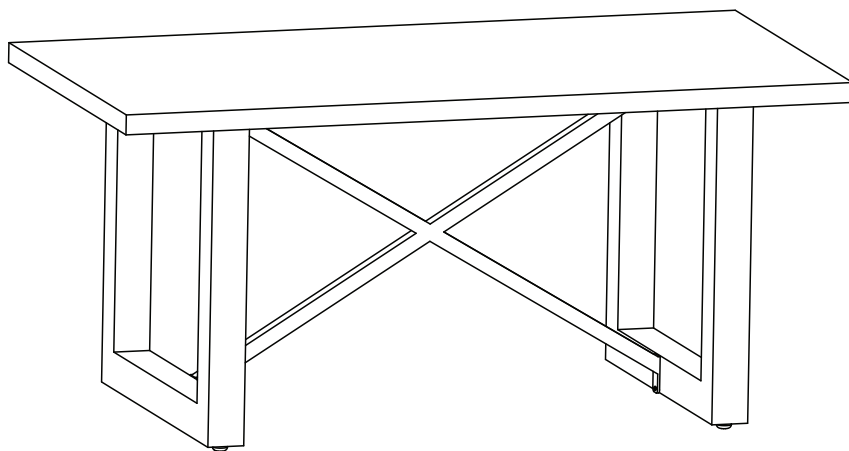

INSTRUCTIONS D'ASSEMBLAGE

Numéro sans frais : 1 888 670-6684

IMPORTANT : Veuillez lire attentivement ce guide avant de procéder à l'assemblage de ce produit et le conserver aux fins de consultation ultérieure.

Consignes de sécurité importantes	3
Liste des pièces	4
Préparation à l'assemblage	5
Assemblage	6
Nettoyage et entretien	8
Caractéristiques techniques	8
Garantie	9



Avertissement! Pour réduire tout risque de blessures graves, veuillez lire les consignes de sécurité suivantes avant l'assemblage et l'utilisation de la table.

Attention! Surveillez toujours de près les enfants pendant qu'ils utilisent le produit ou se trouvent à proximité.

- Ce produit est conçu pour une utilisation résidentielle à l'extérieur uniquement.
- Le produit doit être placé sur un sol plat et horizontal.
- Tout assemblage ou entretien du produit doit être effectué par des adultes uniquement.
- Faites appel au nombre de personnes nécessaire pour assembler ou déplacer le produit.
- Certaines pièces peuvent présenter des bords tranchants. Portez des gants de protection au besoin.
- Vérifiez tous les écrous et boulons régulièrement pour vous assurer qu'ils sont bien serrés. Serrez-les à nouveau au besoin.
- Si le produit n'est pas utilisé pendant une longue période (pendant l'hiver, par exemple), il doit être rangé dans un endroit propre et sec.
- N'allumez pas de feu à l'intérieur ou à proximité du produit!
- Ne suspendez pas de poids sur l'unité.
- Conservez l'emballage original pour entreposer le produit.

**ATTENTION!**

- Ne placez pas le produit sous des câbles électriques.
- Gardez les enfants éloignés pendant l'assemblage.
- Ce produit contient des petites pièces que les enfants pourraient avaler.
- Éloignez les doigts des endroits où ils peuvent être pincés ou coincés.

**Laissez-nous vous aider!****VEUILLEZ NE PAS RETOURNER LE PRODUIT AU MAGASIN.**

APPELEZ-NOUS D'ABORD! 1 888 670-6684

Si vous avez des questions concernant le produit, avez besoin d'une assistance relative à la garantie ou avez des pièces endommagées ou manquantes, veuillez communiquer avec notre service à la clientèle grâce à la ligne d'assistance sans frais. Veuillez nous contacter pour toute assistance; nous sommes là pour vous aider.

IMPORTANT : Veuillez lire et comprendre ce guide avant de tenter tout assemblage. Avant de procéder à l'assemblage du produit, assurez-vous qu'il ne manque aucune pièce. Comparez les pièces à la liste du contenu de l'emballage. Pour toute pièce manquante ou pour toute question, veuillez communiquer avec le centre de service au 1 888 670-6684 (sans frais).

Placez toutes les pièces de la boîte dans un endroit dégagé et positionnez-les sur le sol devant vous. Retirez tous les matériaux d'emballage et replacez-les dans la boîte. Ne vous débarrassez pas des matériaux d'emballage avant d'avoir terminé l'assemblage. Lisez chaque étape attentivement avant de commencer l'assemblage et assurez-vous de toutes les comprendre.

Requis pour l'assemblage :



2 personnes

POUR FACILITER L'ASSEMBLAGE, NE SERREZ PAS COMPLÈTEMENT LES BOULONS DANS L'ARMATURE AVANT QU'ILS NE SOIENT TOUS INSÉRÉS POUR CETTE PHASE DE L'ASSEMBLAGE. ATTENDEZ LA DERNIÈRE ÉTAPE DE L'ASSEMBLAGE POUR BIEN SERRER TOUS LES BOULONS ET LA QUINCAILLERIE.

Étape 1

Requiert **A, B, BB, CC**

Placez le plateau de table (A) sur une surface molle et plane. Alignez les trous de boulon du plateau de table (A) avec les trous de boulon correspondants de la patte de table (B). Insérez le boulon M6x30 avec rondelle (BB) et serrez légèrement à l'aide de la clé hexagonale (CC). Ne serrez pas complètement avant que l'assemblage soit terminé.

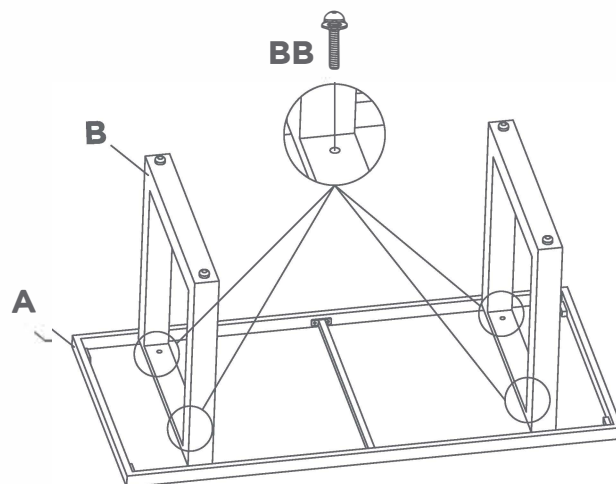

REMARQUE : Ne serrez pas complètement.

Étape 2

Requiert **B, C, AA, CC**

Insérez le connecteur des pattes de table (C) entre les pattes de table (B). Alignez les trous de boulon correspondants. Insérez le boulon M6x20 avec rondelle (AA) et serrez à l'aide de la clé hexagonale (CC).

REMARQUE : Ne serrez pas complètement.

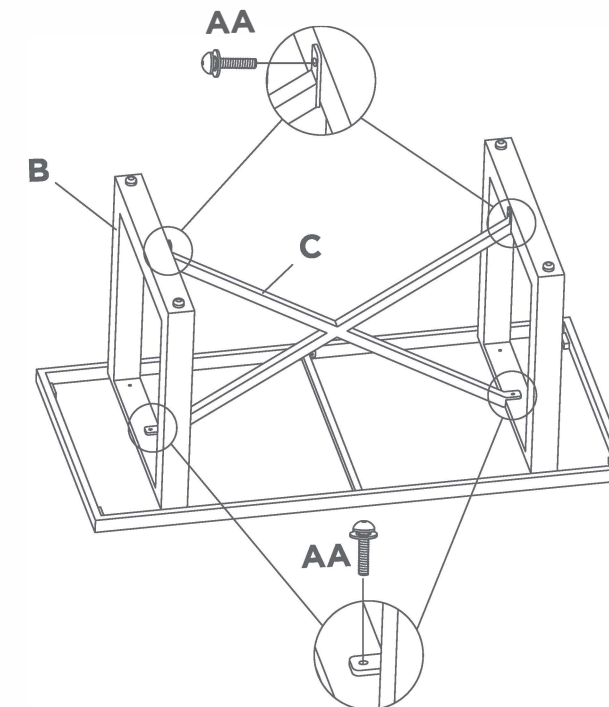

Étape 3

Requiert **CC**

Assurez-vous que tous les boulons sont complètement serrés à l'aide de la clé hexagonale (CC). Redressez la table. Votre table est désormais assemblée et prête à être utilisée.

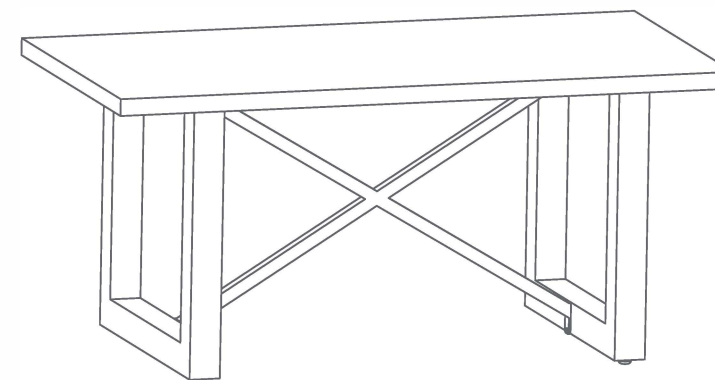

8 Modèle n° 088-2060-6

**ATTENTION!**

- Vérifiez tous les écrous et vis régulièrement pour vous assurer qu'ils sont serrés, et resserrez-les au besoin.
- Démontez la table dans l'ordre inverse des étapes de l'assemblage.
- Démontez toujours complètement la table. Une table partiellement démontée n'est pas suffisamment stable pour résister au vent et aux intempéries et peut donc être endommagée et/ou entraîner des dommages.
- Nettoyez la table à l'eau et au savon doux. Rincez soigneusement et attendez que la table soit sèche avant de l'assembler à nouveau.

- Nettoyez la table avec du savon doux. N'utilisez pas de détergent. L'eau doit être tiède : à 25 °C (77 °F) ou moins.
- Les composants en acier des accessoires et du mobilier de jardin sont traités avec une peinture antirouille. Toutefois, en raison de la nature de l'acier, l'oxydation de la surface (rouille) se produira si ce revêtement protecteur est éraflé. Il s'agit d'un processus naturel. Afin de le minimiser, il est recommandé de faire preuve de précaution au cours de l'assemblage et de la manutention du produit, pour éviter d'en érafler la peinture. La rouille de la surface peut être facilement enlevée en utilisant une légère application d'une huile de cuisson ordinaire. Si la surface s'est oxydée (rouille) et qu'aucune mesure n'est prise pour éliminer cette oxydation, elle pourrait commencer à dégoutter sur la surface d'assemblage, ce qui pourrait causer des taches difficiles à enlever.

Dimensions (long. x larg. x H.)	40 x 20 x 18 1/2 po
	101,5 x 51 x 47 cm
Poids du produit	28lbs
	12.7kg
Capacité	55 lb
	25 kg

CANVAS^{TM/MC}

9

Ce produit CANVAS est couvert par une garantie d'un (1) an contre les défauts de fabrication et de matériaux. Trileaf Distribution accepte de remplacer gratuitement le produit défectueux pendant la période précisée dans la garantie, lorsqu'il est retourné par l'acheteur original accompagné d'une preuve d'achat. La garantie ne couvre pas ce produit contre l'usure ou le bris causé par un mauvais usage ou un usage abusif.