

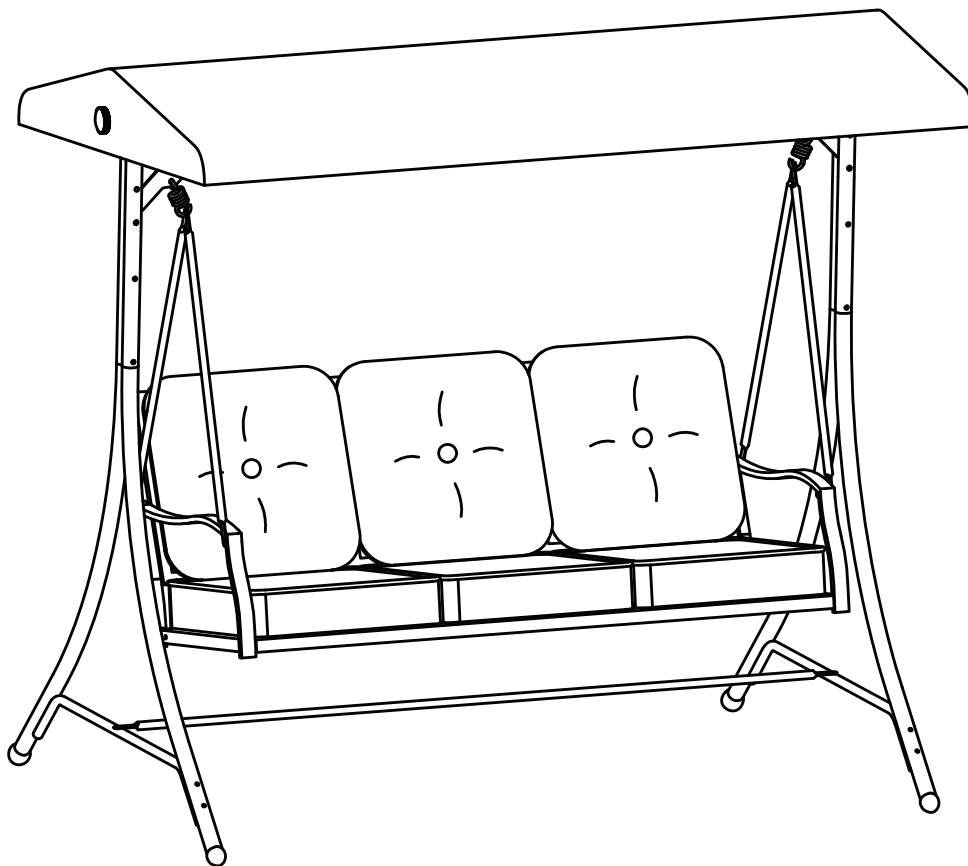

BLUEBAY SWING

Model No. 088-2063-0



Assembly Instructions

Toll-free: 877-483-6759

IMPORTANT: Please read this manual carefully before beginning assembly of this product. Keep this manual for future reference.

Table of Contents	3
Important Safety Instructions	3
Parts List	4-5
Assembly	6
Cleaning and Maintenance	12
Technical Data	12
Warranty	13

When it comes to products for your home, it's essential they stand up to the realities of everyday family life. Designed with your family in mind, For Living™ products combine timeless style and family-friendly features. Now you can focus on what's important—creating lasting memories with your family.



Warning! To reduce the risk of serious injury, read the following safety instructions before assembling and using the product.

Caution! Always keep children under close supervision while they are using or around this product. Never leave children unattended.

- This product is intended for domestic outdoor use only.
- The product should be placed on a flat horizontal surface.
- Any assembly or maintenance of the product must be carried out by adults only.
- Arrange necessary manpower when assembling or moving the product.
- Some parts may contain sharp edges. Wear protective gloves if necessary.
- Keep children and pets away while setting up the product.
- Check all nuts and bolts periodically for tightness. When required, tighten them again.
- If the product will not be used for a long period (e.g. winter time), it should be stored in a clean, dry environment.
- Do not light any fires below or near the product!
- Do not hang any weights on the frame.
- Maximum weight capacity: 675 lb (306 kg).

IMPORTANT : RETAIN FOR FUTURE REFERENCE AND READ CAREFULLY

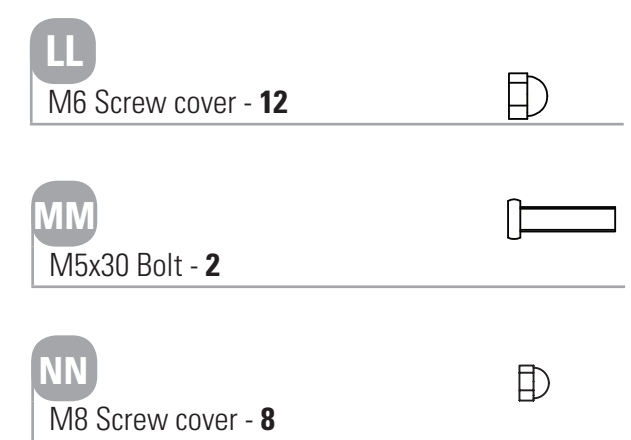
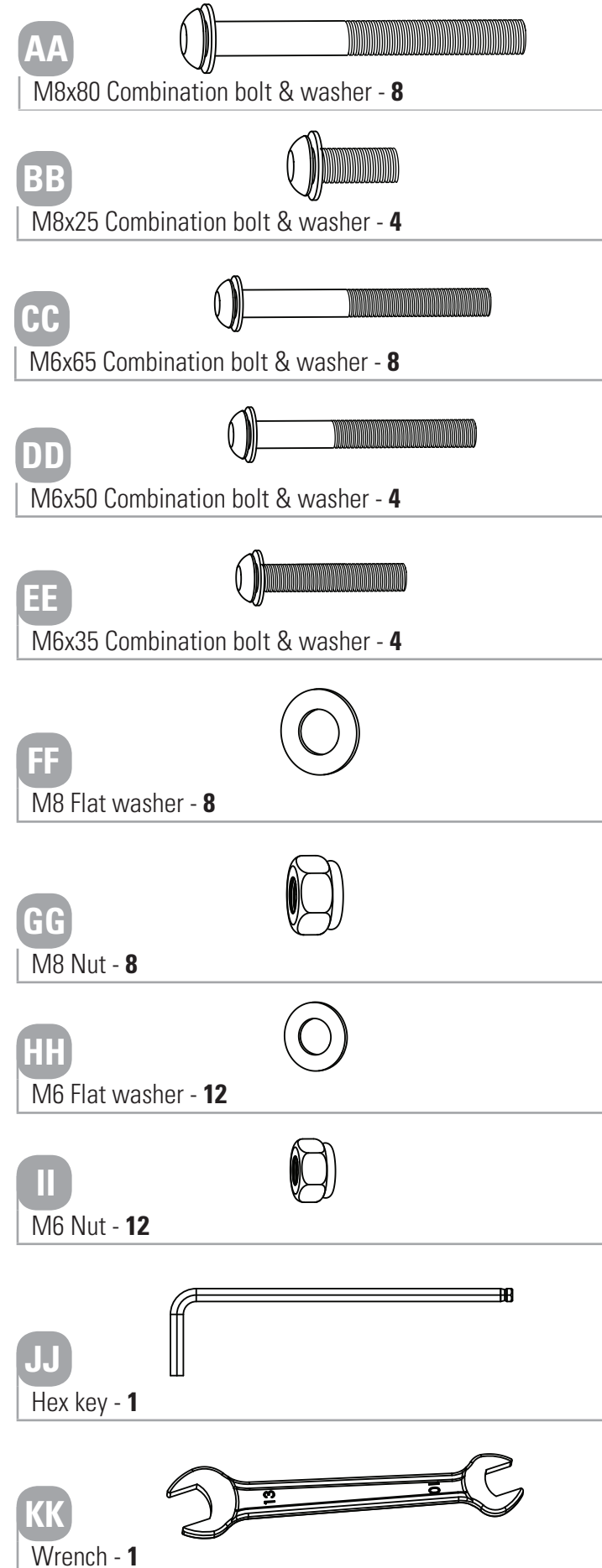
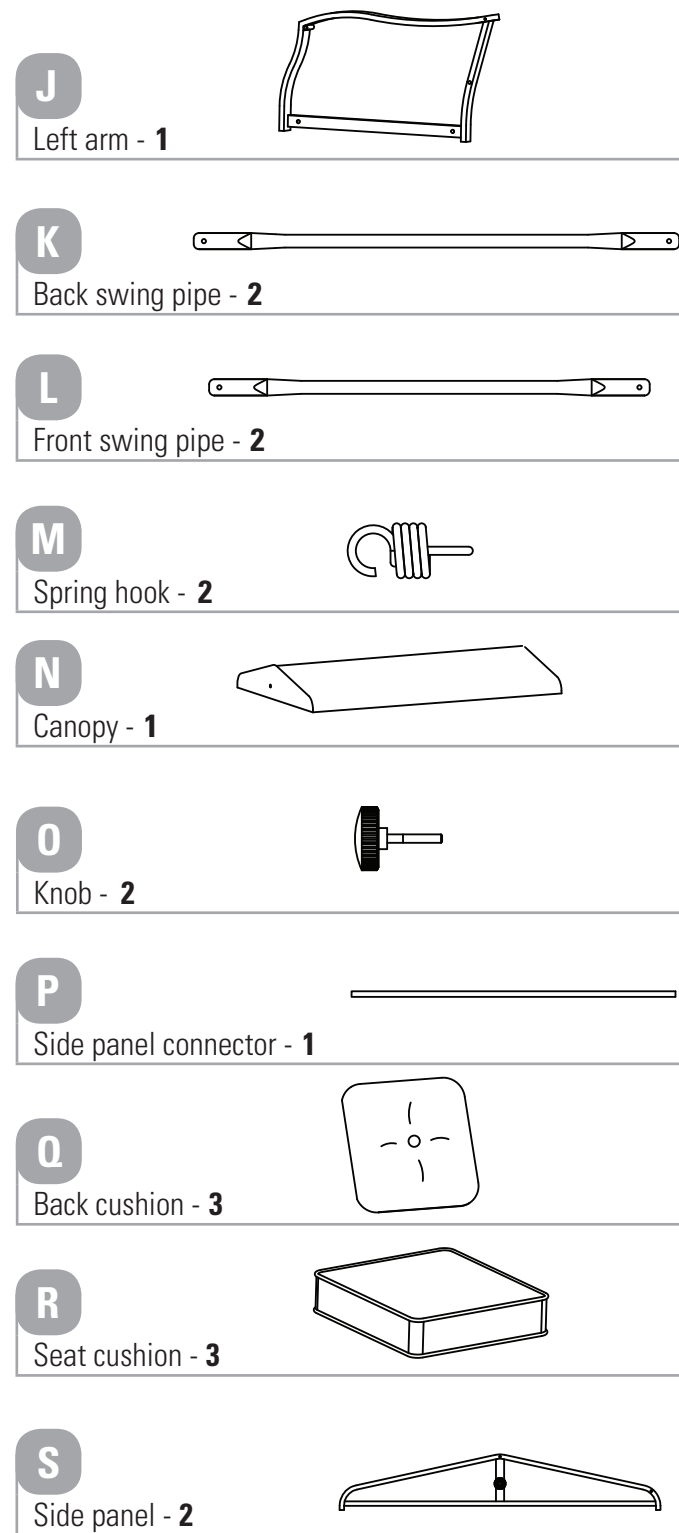
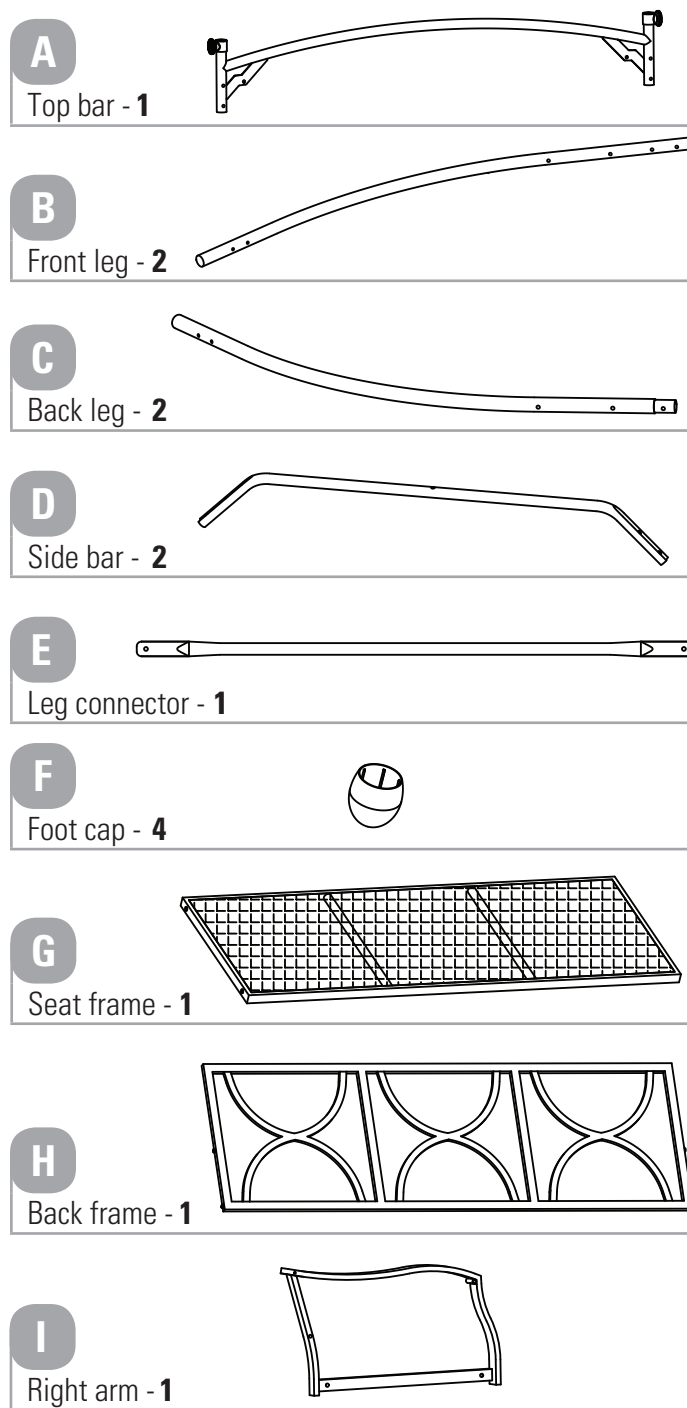

FOR EASY ASSEMBLY, DO NOT COMPLETELY TIGHTEN BOLTS INTO THE FRAME UNTIL ALL BOLTS HAVE BEEN INSERTED FOR THAT PHASE OF ASSEMBLY. ONLY AT THE FINAL STEP OF ASSEMBLY, SECURELY TIGHTEN ALL BOLTS AND HARDWARE.

**Caution!**

- Do not place the product underneath electrical lines.
- Keep children away during assembly.
- This product contains small parts which can be swallowed by children.
- Keep fingers away from places where they can be pinched or trapped.

**Let us help you!**

DO NOT RETURN YOUR PRODUCT TO THE STORE. CALL US FIRST!
877-483-6759

If you have questions regarding your product, require warranty assistance, or have damaged or missing parts, please call our customer service toll-free helpline. Contact us for assistance; we're here to help.

IMPORTANT: Please read and understand this manual before any assembly. Before beginning assembly of product, make sure all parts are present. Compare parts with packaging contents list. If any parts are missing, or if you have any questions, contact the service centre at 877-483-6759 (toll free).

Place all parts from the box in a cleared area and position them on the floor in front of you. Remove all packing materials and place them back into the box. Do not dispose of the packing materials until assembly is complete. Read each step carefully before beginning any assembly and make sure you understand each step. If you are missing a part, please call our toll-free number for assistance at 877-483-6759.

Needed for assembly:

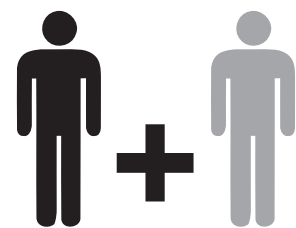

2 people

Step 1

Requires : **A, B, C, F, AA, FF, GG, JJ, KK, NN**

- (1) Insert the foot caps (F) onto the bottom of the front leg (B) and back leg (C).
- (2) Stand the front leg (B) and back leg (C) upright.
- (3) Insert the top bar (A) into the back leg (C).
- (4) Align the 4 holes on the front leg (B) to the 3 holes on the back leg (C) and the 1 hole on the top bar (A). Secure the bar together using M8x80 Combination bolt & washer (AA), M8 flat washer (FF) and M8 Nut (GG). Lightly tighten the bolts using the hex key (JJ) and wrench (KK). Do not completely tighten until all assembly is completed.
- (4) Repeat the previous steps for the second set of legs (B and C).
- (5) Do not add M8 Screw Cover (NN) until screws are tightened.

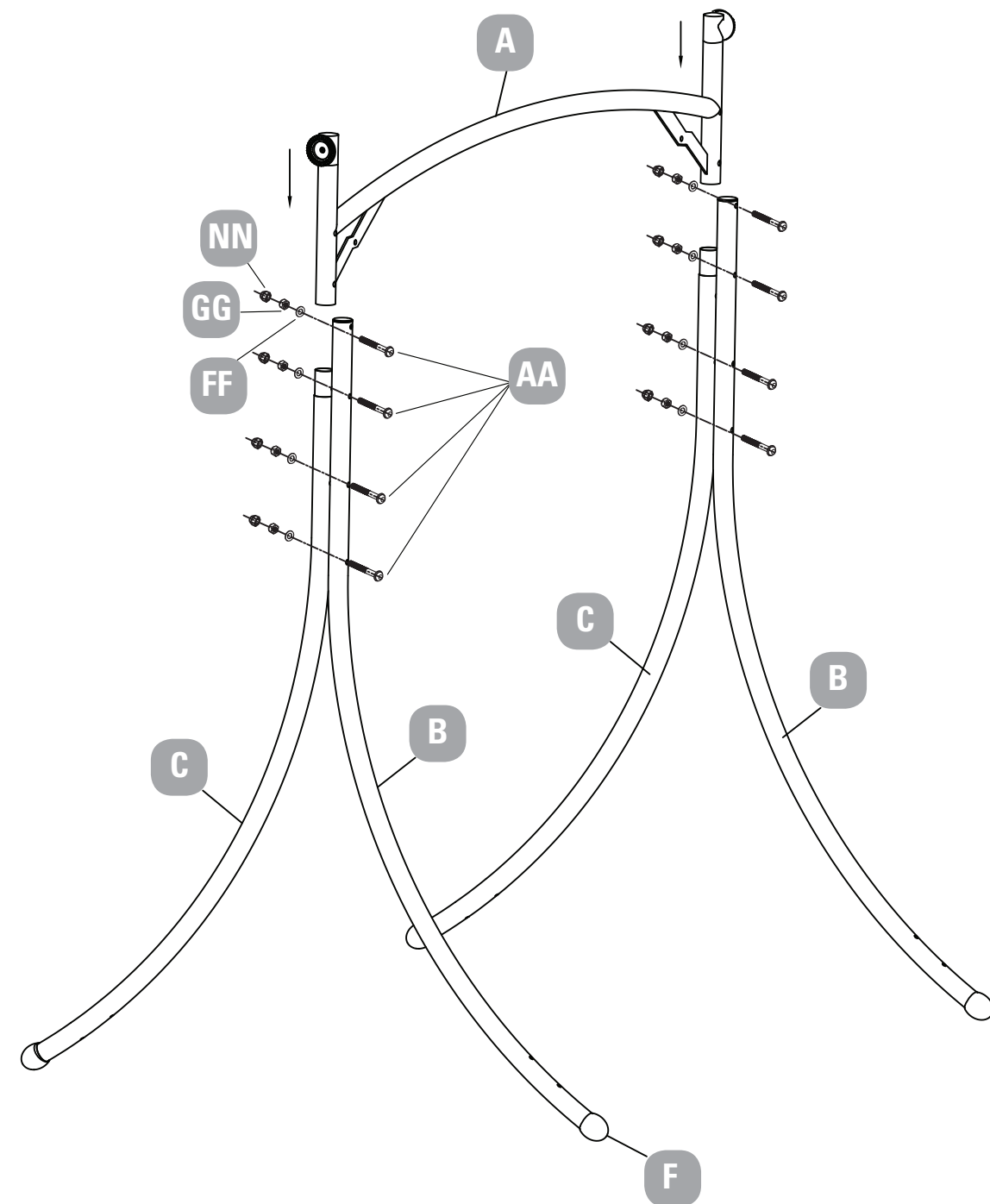

Step 2

Requires : **B, C, D, E, CC, EE, HH, II, JJ, KK, LL**

- (1) Attach the side bar (D) to the back leg (C) and front leg (B), using M6x65 combination bolt & washer (CC), M6 flat washer (HH), M6 Nut (II). Lightly tighten the bolts using the hex key (JJ) and wrench (KK). Do not completely tighten until all assembly is completed.
- (2) Attach the second side bar (D) to the other set of legs (B and C).
- (3) Attach the leg connector (E) to the side bar (D), using M6x35 combination bolt & washer (EE), M6 flat washer (HH), M6 Nut (II). Tighten the bolts using the hex key (JJ) and wrench (KK). Add M6 Screw Cover (LL).

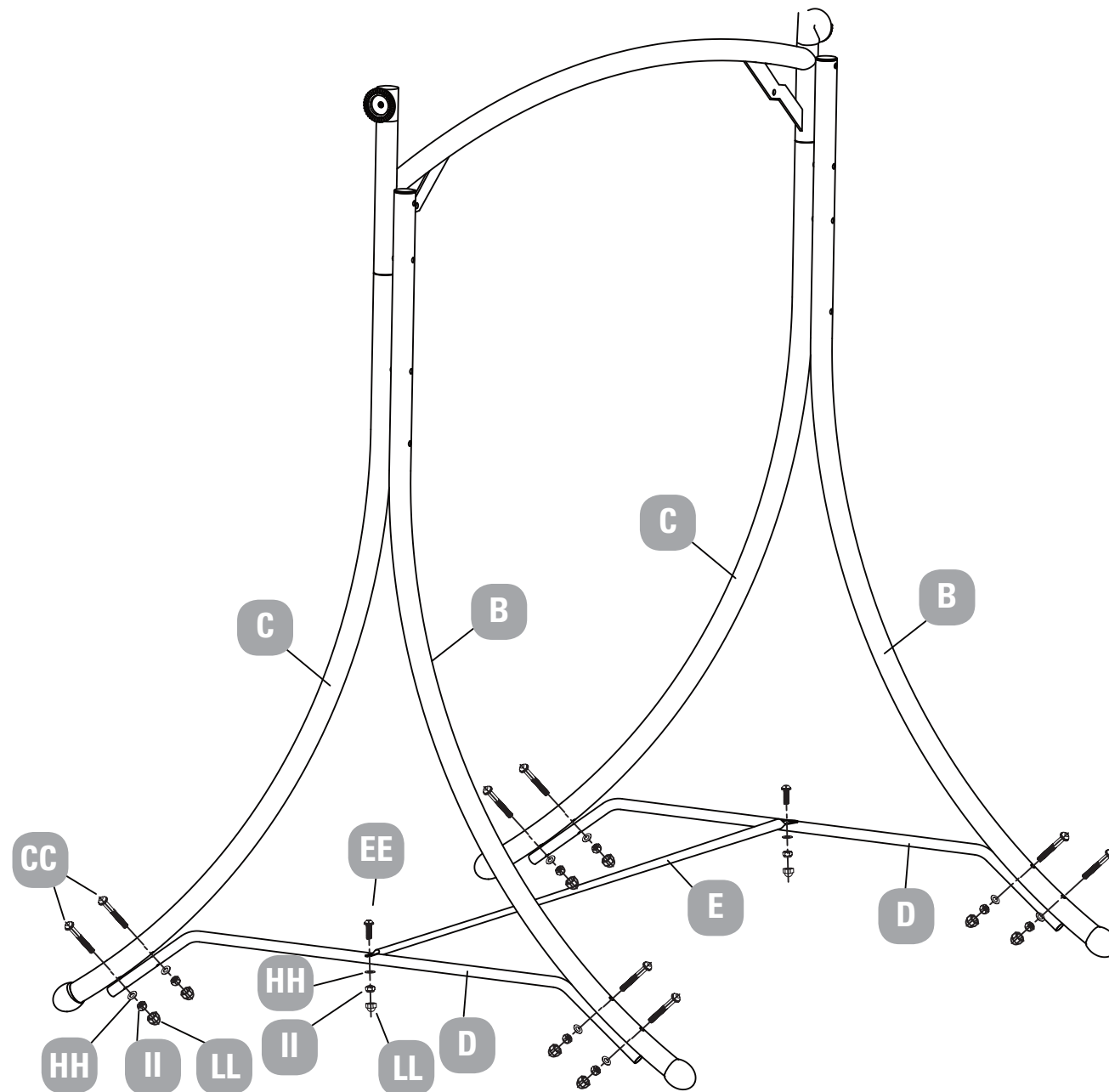
**Step 3**

Requires : **G, H, I, J, K, L, M, BB, DD, EE, HH, II, JJ, KK, LL**

- (1) Attach the seat frame (G) to the 2 arms (I and J) by aligning the bottom holes of the arm (I and J) to the holes on the seat frame (G). Using M8x25 combination bolt & washer (BB), lightly tighten the bolts using the hex key (JJ).
- (2) Attach the back frame (H) to the 2 arms (I and J) by aligning the middle holes of the arm (I and J) to the holes on the back frame (H). Using M6x35 combination bolt & washer (EE), lightly tighten the bolts using the hex key (JJ).
- (3) Attach the back swing pipe (K) to the arms (I and J), using M6x50 combination bolt & washer (DD) through back swing pipe (K), arms (I and J), back frame (H), lightly tighten the bolts using the hex key (JJ).
- (4) Attach the front swing pipe (L) to the arms (I and J), using M6x50 combination bolt & washer (DD) through arms (I and J), front swing pipe (L) M6 flat washer (HH), M6 Nut (II), tighten the bolts using the hex key (JJ) and wrench (KK). Add screw cover (LL) as below shown.
- (5) Attach the spring hook (M) to the top of the 2 swing pipe (L and K).

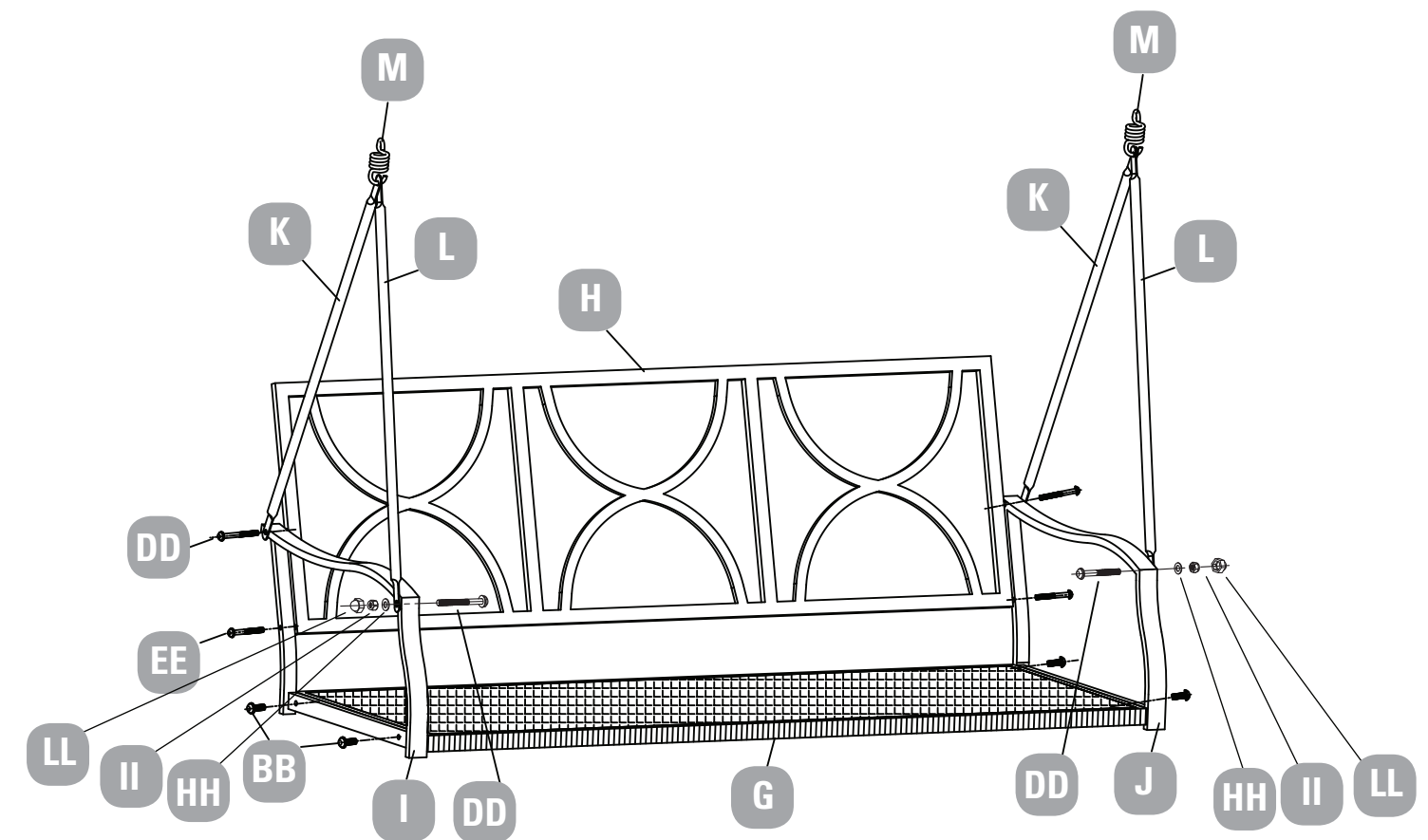

Step 4Requires : **N, P, S, MM, JJ**

- (1) Attach the side panel connector (P) to the 2 side panels (S). Using M5x30mm bolt (MM), lightly tighten the bolts using the hex key (JJ).
- (2) Put canopy (N) on a soft surface, fit the assembled frame in the last step into the canopy (N).
- (3) Secure canopy (N) to frame with Velcro® on side of canopy (N).

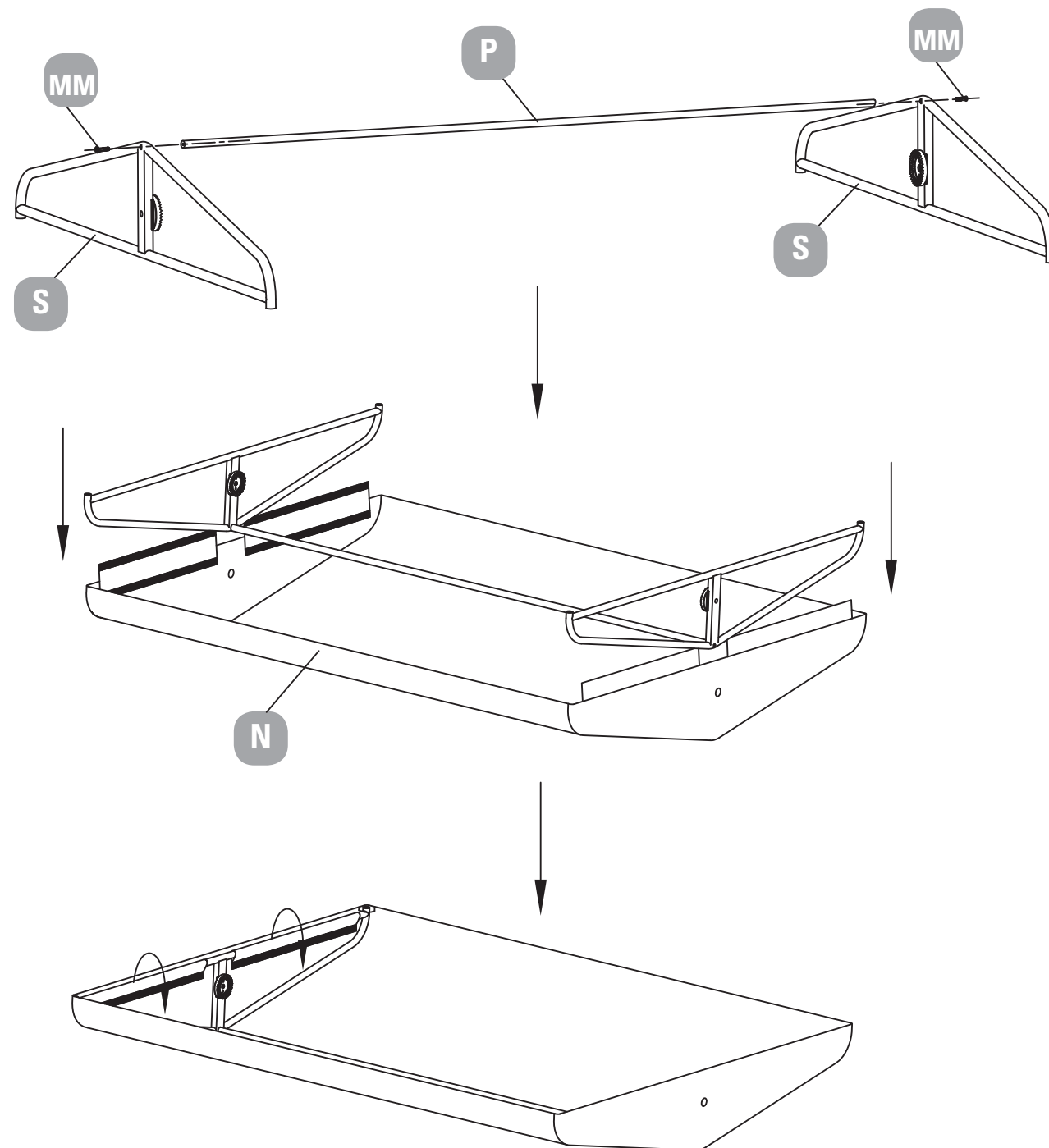
**Step 5**Requires : **A, M, N, O, Q, R, JJ, KK**

- (1) Ensure all bolts are securely tightened using the hex key (JJ) and wrench (KK).
- (2) Use the spring hook (M) to attach the seat back frame to the top bar (A).
- (3) Put the seat cushions (R) and back cushions (Q) onto the seat back frame.
- (4) Place the canopy (N) on the assembled top frame. Screw knob (O) into the middle hole as shown.

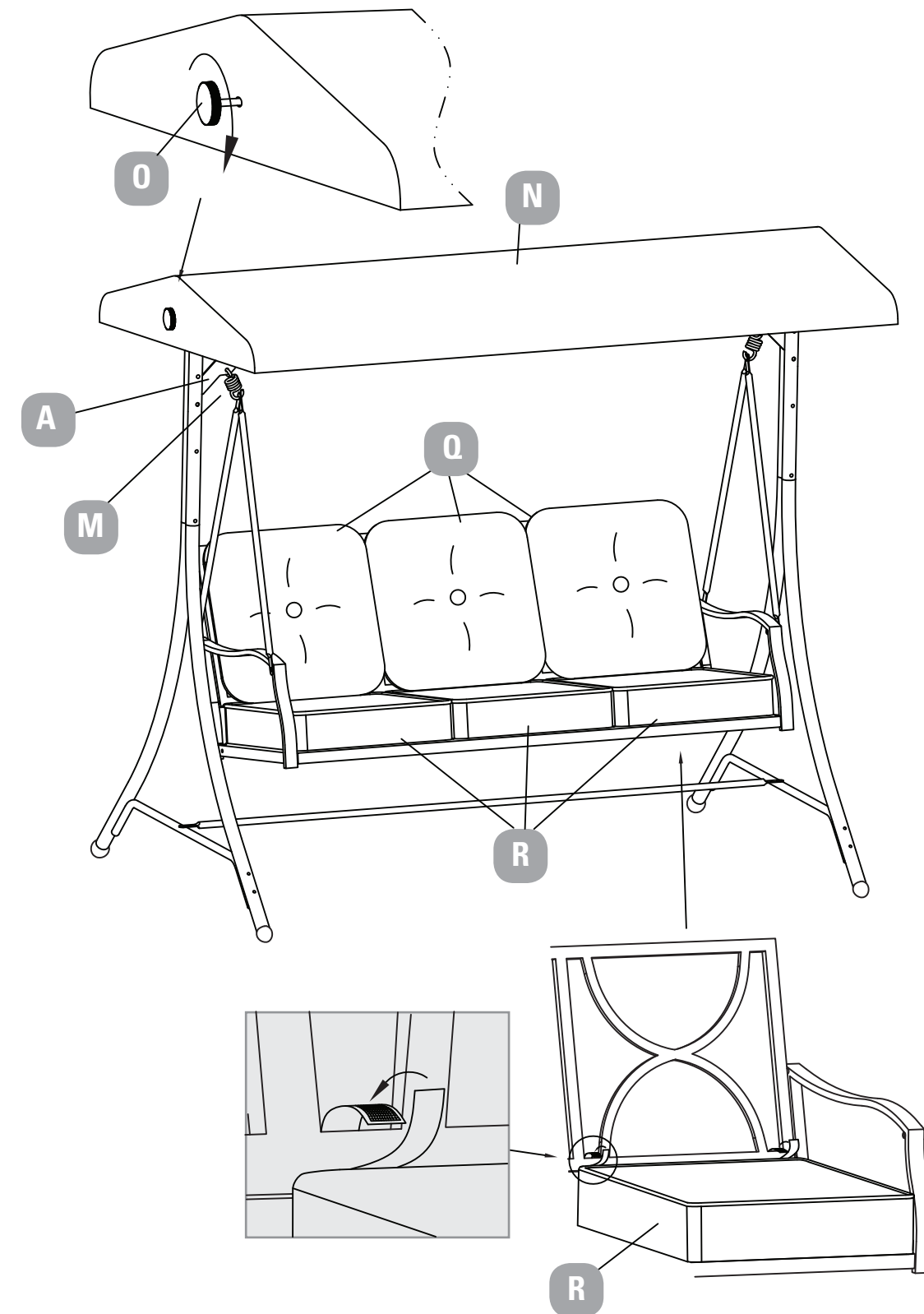

**Caution!**

- Check all screws and nuts periodically for tightness, fastening them again as required.
 - Disassemble the product in the reverse order of the assembly steps. Always disassemble the product completely. A partially disassembled product is not stable enough to resist wind and bad weather, and therefore can be damaged and/or cause damage.
 - Clean the product with mild soap and water. Rinse thoroughly, and wait until the product is dry before reassembling it.
- For washing the fabric parts:
 - Spread the fabric and use a soft bristle brush to clean.
 - Always use a natural soap, never detergent.
 - Water should be cold to lukewarm, never more than 25°C (77°F)
 - Air dry only, do not spin in washing machine or hand squeeze.
 - Do not use bleach, acid, or other abrasive cleaners on the canopy, cushions or frame parts.
 - Steel components of garden accessories and furniture are treated with rust-inhibiting paint. However, due to the nature of steel, surface oxidation (rusting) will occur if this protective coating is scratched. This is a natural process. To minimize this condition, it is recommended that care be taken when assembling and handling the product, in order to prevent the paint from being scratched. If scratching or damage occurs, it is recommended that the area be touched up immediately with rust-inhibiting paint, which is supplied with the product. Surface rust can be removed easily using a very light application of common cooking oil. If surface oxidation (rusting) occurs and no measures are taken to correct it, the oxidation may start dripping onto the assembly surface, which may cause damaging stains that may be difficult to remove.

Dimensions (L x W x H)	76 3/8 x 46 1/4 x 68 1/2 in
	194 x 117.5 x 174 cm
Product Weight	70 lb 4 1/2 oz
	31.89 kg
Weight capacity	225 lb per seat
	102 kg per seat

This For Living product carries a one (1) year warranty against defects in workmanship and materials. Trileaf Distribution agrees to replace the defective product free of charge, within the stated warranty period, when returned by the original purchaser with proof of purchase. This product is not guaranteed against wear or breakage due to misuse and/or abuse.



BALANCELLE BLUEBAY

N° de modèle : 088-2063-0

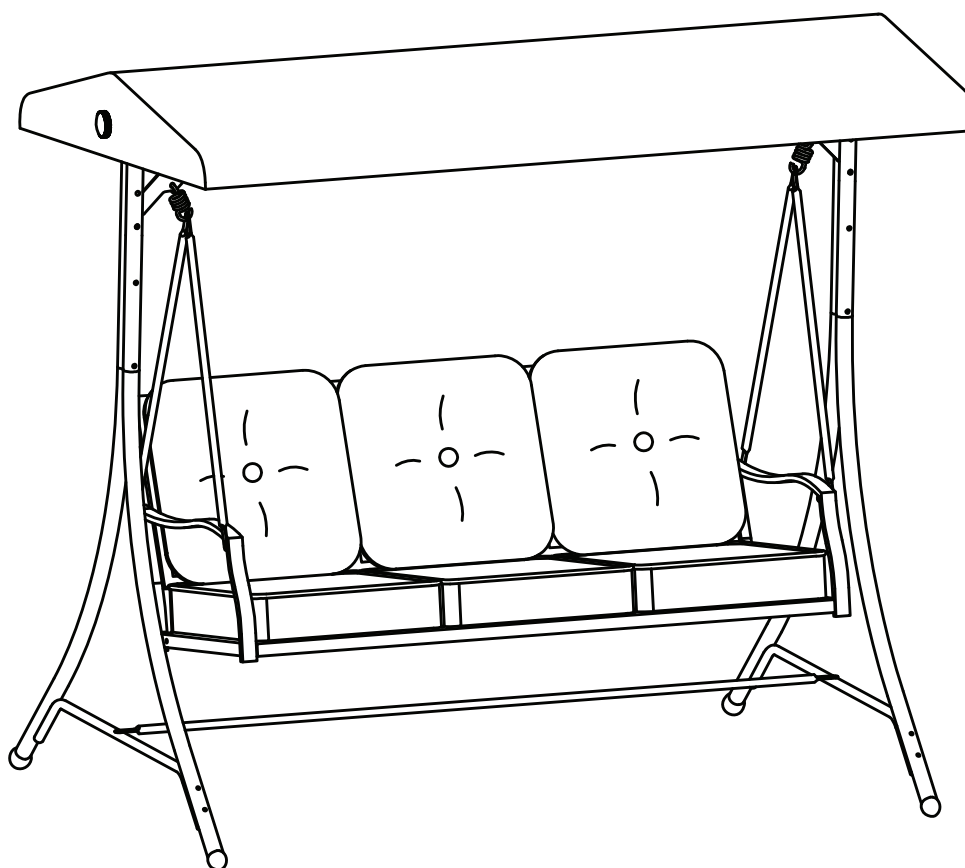

Instructions d'assemblage

Numéro sans frais : 877 483-6759

IMPORTANT : Veuillez lire attentivement ce guide avant de procéder à l'assemblage de cet article, et conservez-le aux fins de consultation ultérieure.

Table des matières	3
Consignes de sécurité importantes	3
Liste des pièces	4-5
Assemblage	6
Nettoyage et entretien	12
Spécifications	12
Garantie	13

Lorsqu'il s'agit d'articles pour la maison, il est essentiel qu'ils puissent faire face aux réalités de la vie quotidienne. Conçus en fonction de la famille, les articles For Living^{MC} allient un aspect traditionnel à des caractéristiques de conception soucieuses des besoins de la famille. Vous pouvez maintenant vous concentrer sur ce qui est important, soit de créer des souvenirs mémorables pour votre famille.



Avertissement! Pour réduire tout risque de blessures graves, veuillez lire les consignes de sécurité suivantes avant l'assemblage et l'utilisation de l'article.

Attention! Surveillez toujours de près les enfants pendant qu'ils utilisent l'article ou se trouvent à proximité. Ne laissez jamais les enfants sans surveillance.

- Cet article est conçu pour une utilisation résidentielle à l'extérieur uniquement.
- Cet article doit être placé sur une surface plane et horizontale.
- Tout assemblage ou entretien de l'article doit être effectué par des adultes uniquement.
- Faites appel au nombre de personnes nécessaire pour assembler ou déplacer l'article.
- Certaines pièces peuvent présenter des bords tranchants. Portez des gants de protection au besoin.
- Vérifiez tous les écrous et boulons régulièrement pour vous assurer qu'ils sont bien serrés. Serrez-les à nouveau au besoin.
- Les enfants et les animaux doivent être tenus à l'écart pendant l'assemblage de cet article.
- Si l'article n'est pas utilisé pendant une longue période (pendant l'hiver, par exemple), il doit être rangé dans un endroit propre et sec.
- N'allumez pas de feu en-dessous ou à proximité de l'article!
- Ne suspendez aucun poids à l'armature.
- Capacité de poids maximale : 306 kg (675 lb)

IMPORTANT : LISEZ ATTENTIVEMENT CE GUIDE ET CONSERVEZ-LE AUX FINS DE CONSULTATION ULTÉRIEURE.

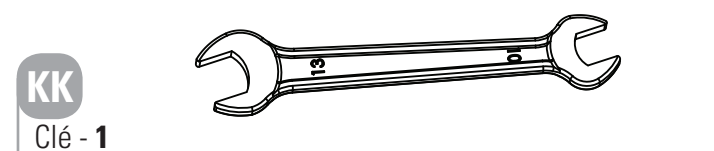
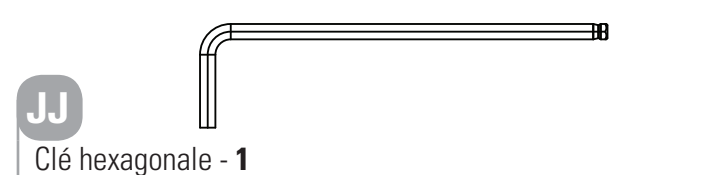
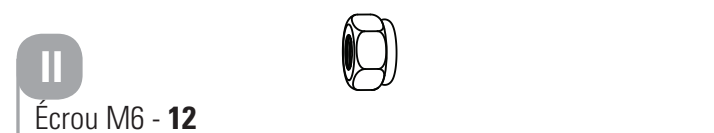
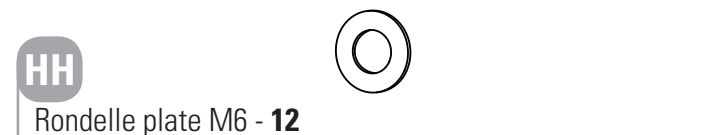
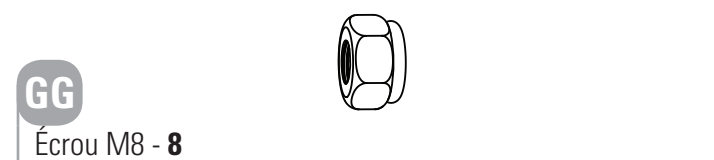
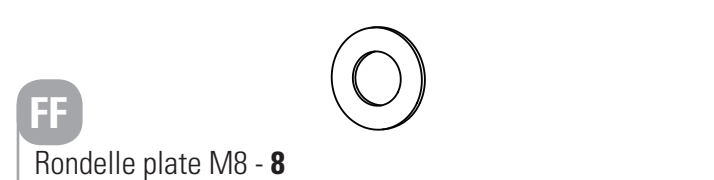
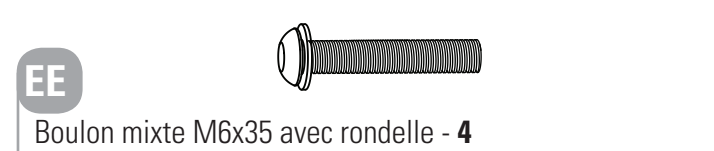
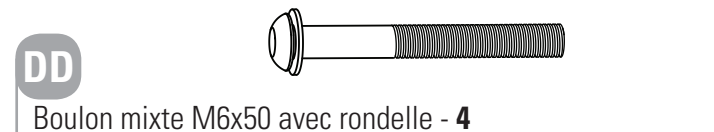
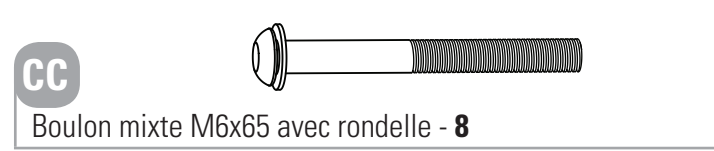
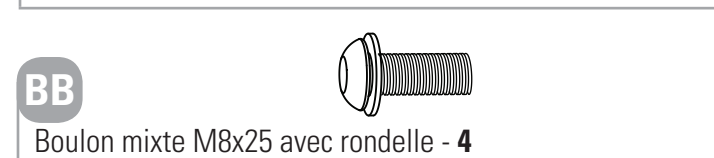
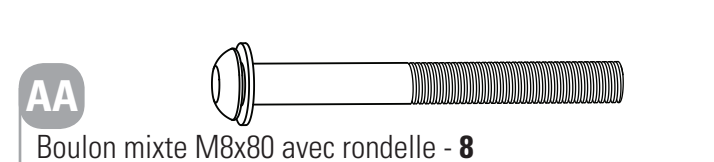
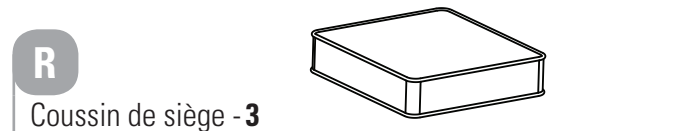
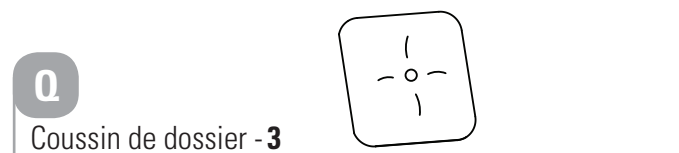
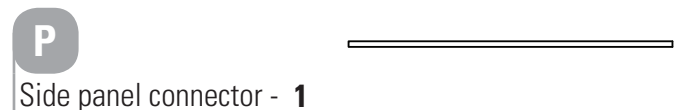
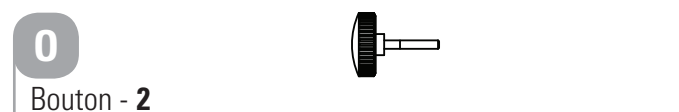
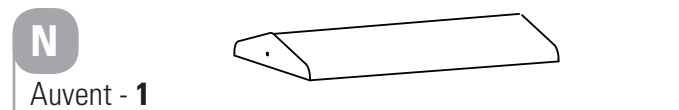
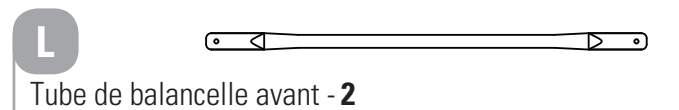
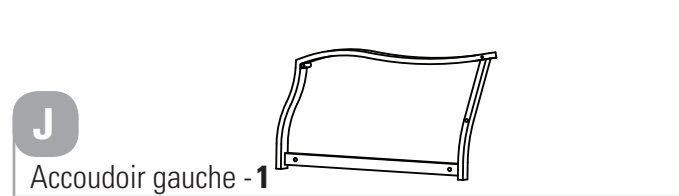
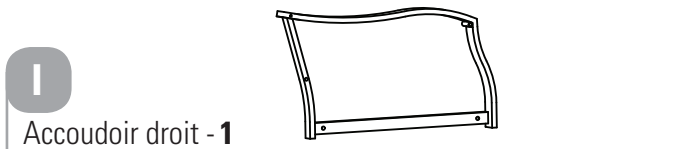
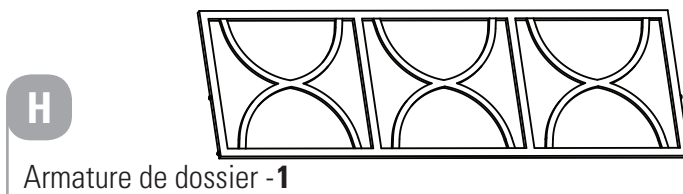
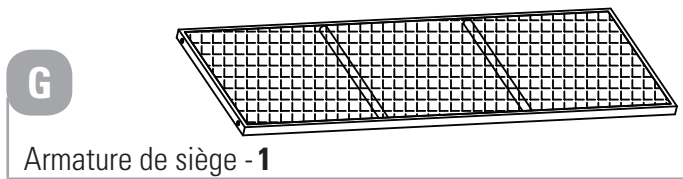
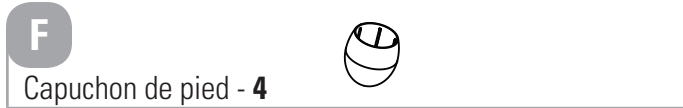
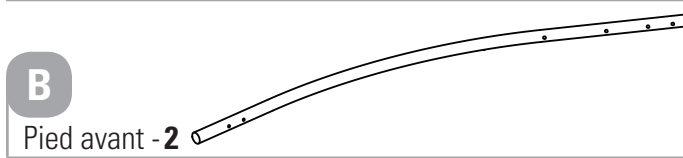
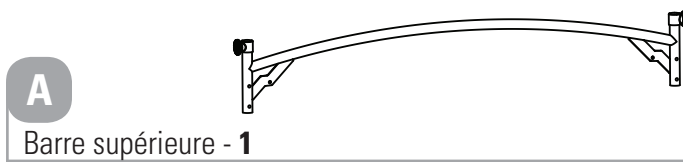

POUR FACILITER L'ASSEMBLAGE, NE SERREZ PAS COMPLÈTEMENT LES BOULONS DANS L'ARMATURE AVANT QU'ILS NE SOIENT TOUS INSÉRÉS POUR CETTE PHASE DE L'ASSEMBLAGE. ATTENDEZ LA DERNIÈRE ÉTAPE DE L'ASSEMBLAGE POUR BIEN SERRER TOUS LES BOULONS ET LA QUINCAILLERIE.

**Attention!**

- Ne placez pas l'article sous des câbles électriques.
- Gardez les enfants éloignés pendant l'assemblage.
- Cet article contient des petites pièces que les enfants peuvent avaler.
- Éloignez les doigts des endroits où ils peuvent être pincés ou coincés.

**Laissez-nous vous aider!**

VEUILLEZ NE PAS RETOURNER L'ARTICLE AU MAGASIN.

APPELEZ-NOUS D'ABORD!

877 483-6759

Si vous avez des questions concernant cet article, avez besoin d'une assistance relative à la garantie ou avez des pièces endommagées ou manquantes, veuillez communiquer avec notre service à la clientèle à la ligne d'assistance gratuite. Veuillez nous contacter pour toute assistance, nous sommes ici pour vous aider.

IMPORTANT : Veuillez lire et comprendre ce guide avant tout assemblage. Avant de procéder à l'assemblage de l'article, assurez-vous qu'il ne manque aucune pièce. Comparez les pièces à la liste du contenu de l'emballage. Pour toute pièce manquante ou pour toute question, veuillez communiquer avec le centre d'assistance au 877 483-6759 (sans frais).

Placez toutes les pièces du carton dans un endroit dégagé et positionnez-les sur le sol devant vous. Retirez tous les matériaux d'emballage et replacez-les dans le carton. Ne vous débarrassez pas des matériaux d'emballage avant d'avoir terminé l'assemblage. Lisez chaque étape avec soin avant de commencer l'assemblage et assurez-vous de toutes les comprendre.

Si une pièce est manquante, veuillez téléphoner à notre numéro sans frais : 877 483-6759

Ce qui est requis pour l'assemblage :

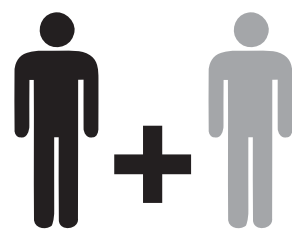

2 personnes

Étape 1

Requiert : **A, B, C, F, AA, FF, GG, JJ, KK, NN**

- (1) Insérez les capuchons de pied (F) dans le dessous du pied avant (B) et du pied arrière (C).
- (2) Remettez les pieds avant (B) et arrière (C) verticaux.
- (3) Insérez la barre supérieure (A) dans le pied arrière (C).
- (4) Alignez les 4 trous du pied avant (B) sur les 3 trous du pied arrière (C) et le trou de la barre supérieure (A). Fixez solidement la barre à l'aide du boulon mixte M8x80 avec rondelle (AA), de la rondelle plate M8 (FF) et de l'écrou M8 (GG). Serrez légèrement les boulons avec la clé hexagonale (JJ) et la clé (KK). Ne serrez pas complètement avant que l'assemblage soit terminé.
- (4) Répétez les étapes précédentes pour le second ensemble de pieds (B et C).
- (5) N'ajoutez pas le cache-vis M8 (NN) avant que les vis soient serrées.

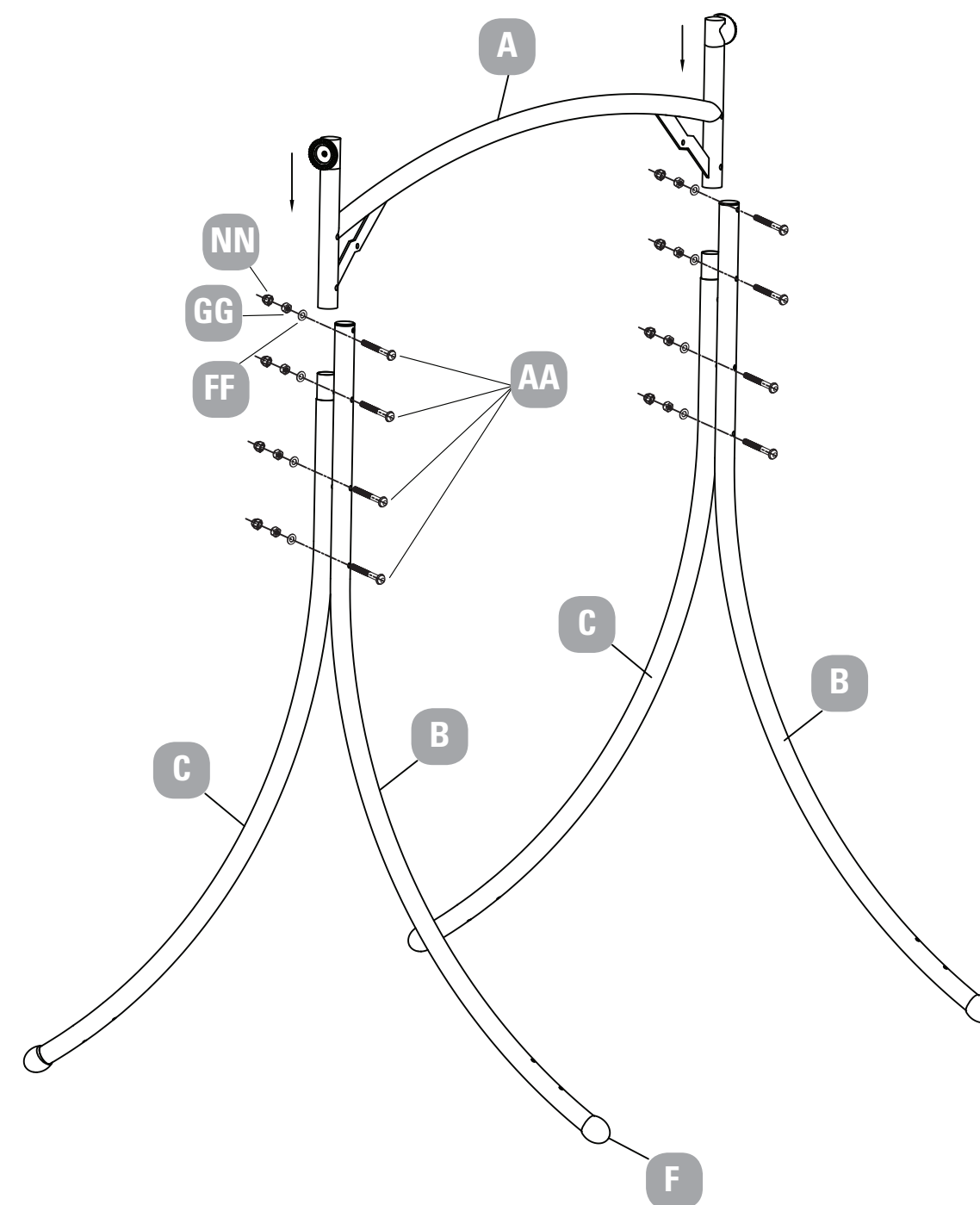

Étape 2

Requiert : **B, C, D, E, CC, EE, HH, II, JJ, KK, LL**

- (1) Fixez la barre latérale (D) au pied arrière (C) et au pied avant (B) à l'aide du boulon mixte M6x65 avec rondelle (CC), de la rondelle plate M6 (HH) et de l'écrou M6 (II). Serrez légèrement les boulons avec la clé hexagonale (JJ) et la clé (KK). Ne serrez pas complètement avant que l'assemblage soit terminé.
- (2) Fixez la seconde barre latérale (D) à l'autre ensemble de pieds (B et C).
- (3) Fixez le connecteur de pieds (E) à la barre latérale (D), à l'aide du boulon mixte M6x35 avec rondelle (EE), de la rondelle plate M6 (HH) et de l'écrou M6 (II). Serrez légèrement les boulons avec la clé hexagonale (JJ) et la clé (KK). Ajouter le cache-vis M6 (LL).

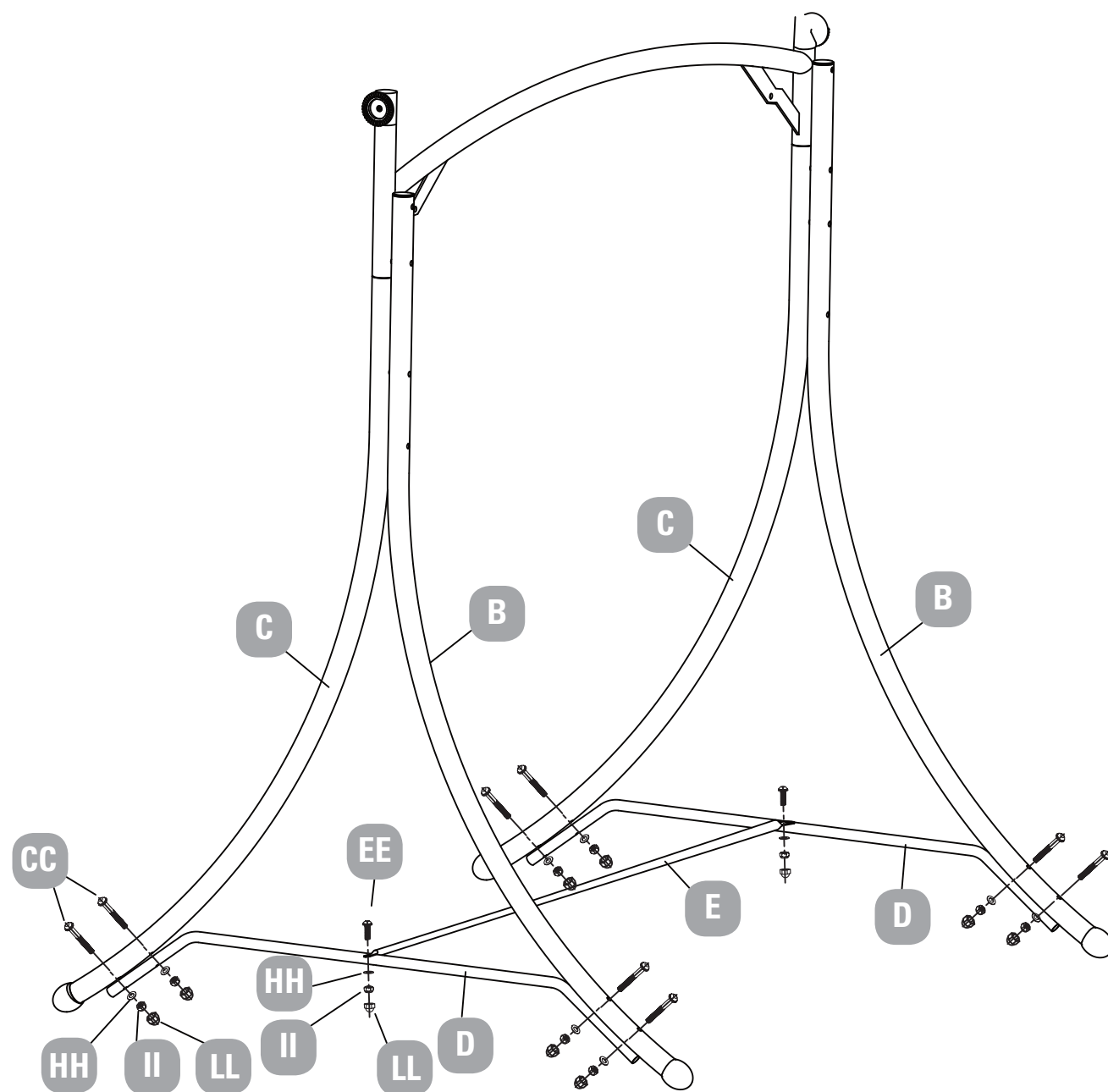
**Étape 3**

Requiert : **G, H, I, J, K, L, M, BB, DD, EE, HH, II, JJ, KK, LL**

- (1) Fixez l'armature de siège (G) aux deux accoudoirs (I et J) en alignant les trous inférieurs des accoudoirs (I et J) avec les trous de l'armature de siège (G). En vous servant du boulon mixte M8x25 avec rondelle (BB), serrez légèrement les boulons à l'aide de la clé hexagonale (JJ).
- (2) Fixez l'armature du dossier (H) aux deux accoudoirs (I et J) en alignant les trous du milieu des accoudoirs (I et J) avec les trous de l'armature du dossier (H). En vous servant du boulon mixte M6x35 avec rondelle (EE), serrez légèrement les boulons à l'aide de la clé hexagonale (JJ).
- (3) Fixez le tube de balancelle arrière (K) aux accoudoirs (I et J) à l'aide du boulon mixte M6x50 avec rondelle (DD) inséré à travers le tube de balancelle arrière (K), les accoudoirs (I et J) et l'armature de dossier (H), puis serrez légèrement les boulons à l'aide de la clé hexagonale (JJ).
- (4) Fixez le tube de balancelle avant (L) aux accoudoirs (I et J) à l'aide du boulon mixte M6x50 avec rondelle (DD) inséré à travers le tube de balancelle avant (L), les accoudoirs (I et J), la rondelle plate M6 (HH) et l'écrou M6 (II), puis serrez légèrement les boulons à l'aide de la clé hexagonale (JJ) et de la clé (KK).
- (5) Fixez le crochet à ressort (M) au haut des 2 tubes de balancelle (L et K).

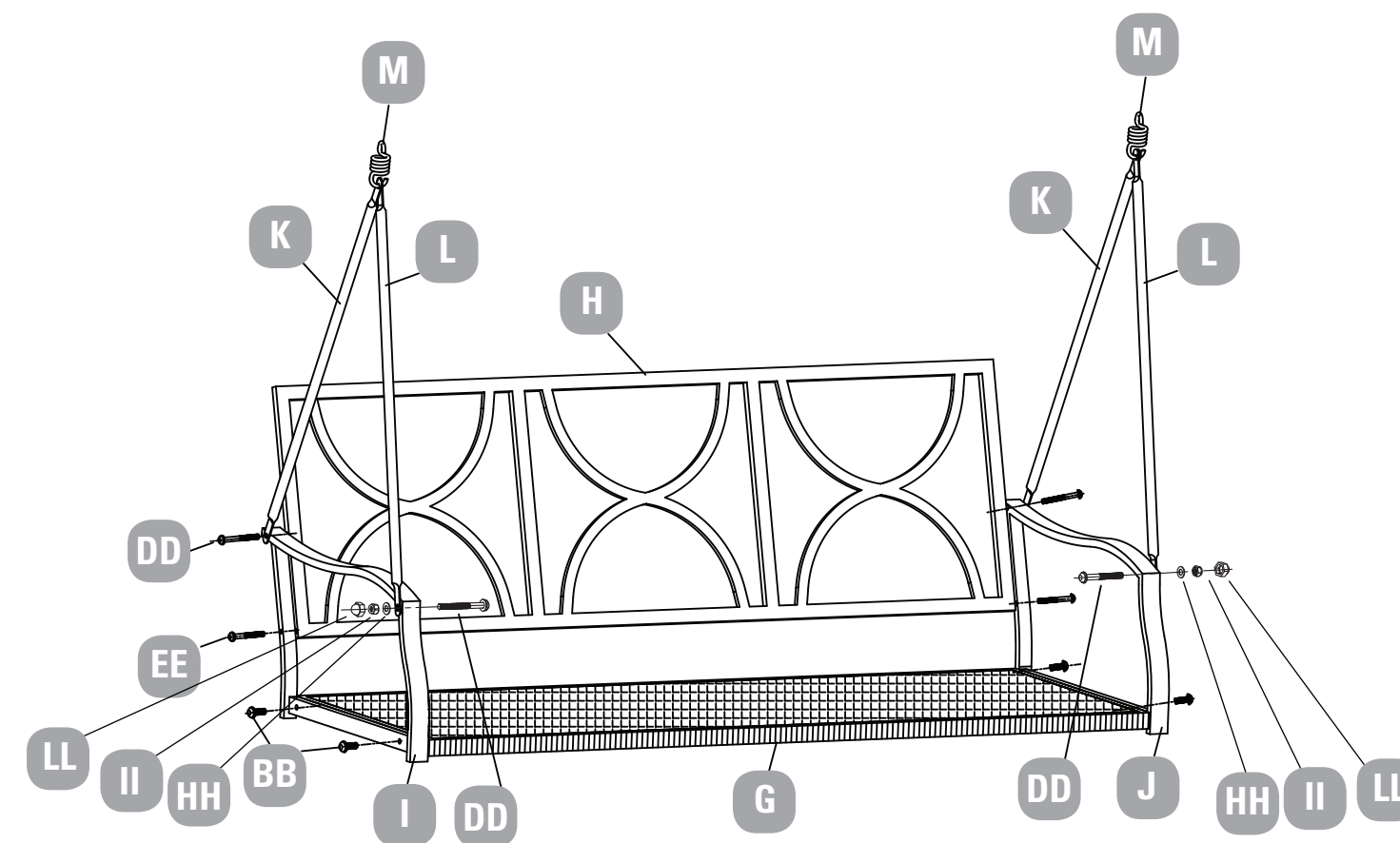

Étape 4Requiert : **N, P, S, MM, JJ**

- (1) Fixez le connecteur du panneau latéral (P) aux 2 panneaux latéraux (S). Serrez légèrement les boulons M5x30 mm (MM) à l'aide de la clé hexagonale (JJ).
- (2) Posez l'auvent (N) sur la surface molle et placez l'armature assemblée à la dernière étape dans l'auvent (N).
- (3) Fixez solidement l'auvent (N) à l'armature avec le Velcro® situé sur le côté de l'auvent (N).

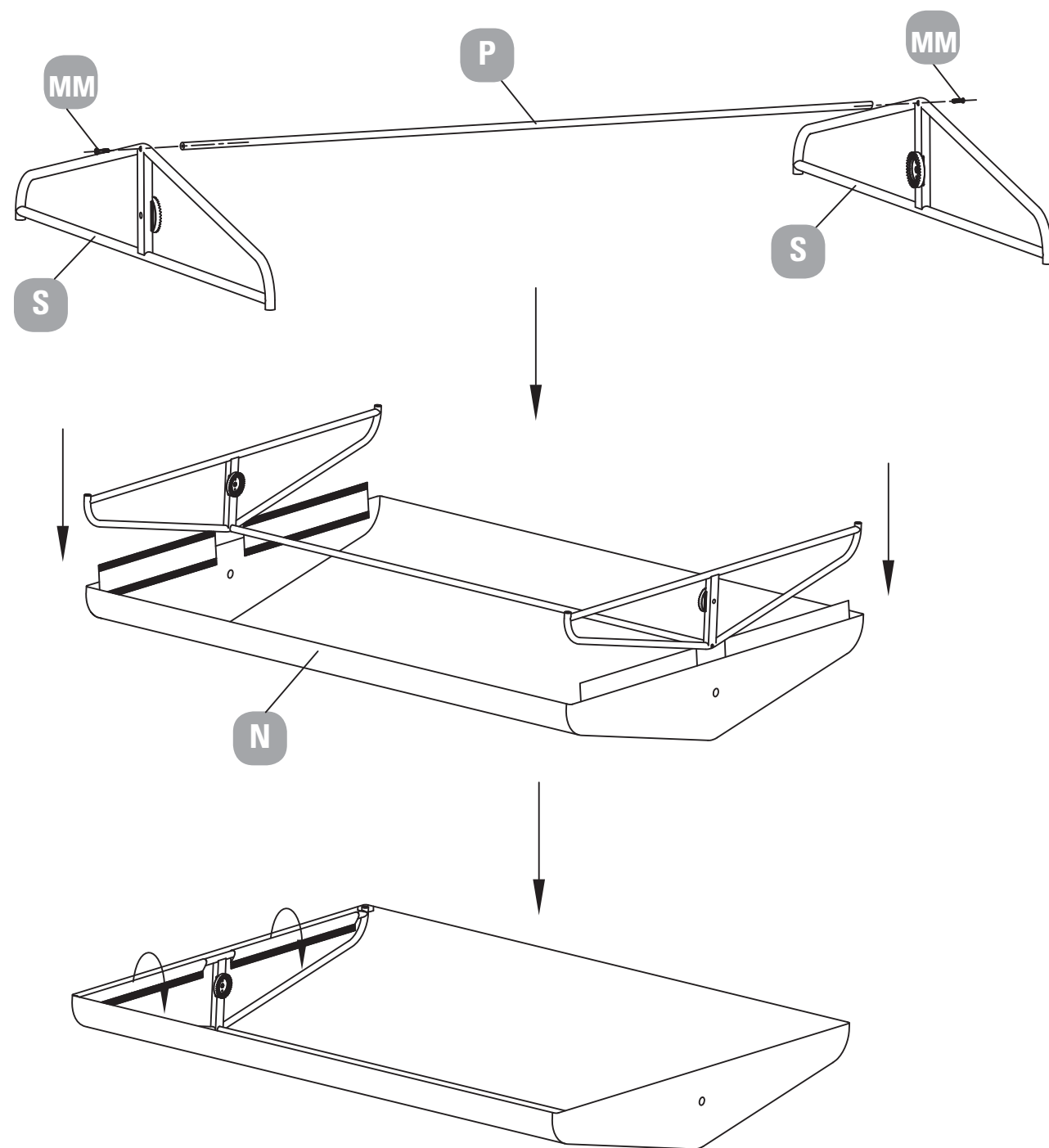
**Étape 5**Requiert : **A, M, N, O, Q, R, JJ, KK**

- (1) Assurez-vous que tous les boulons sont complètement serrés à l'aide de la clé hexagonale (JJ) et de la clé (KK).
- (2) Utilisez le crochet à ressort (M) et fixez l'armature de siège à la barre supérieure (A).
- (3) Placez les coussins de siège (R) et les coussins de dossier (Q) sur l'armature de dossier et de siège.
- (4) Placez l'auvent (N) sur l'armature supérieure assemblée. Vissez le bouton (O) dans le trou du milieu, tel qu'illustré.

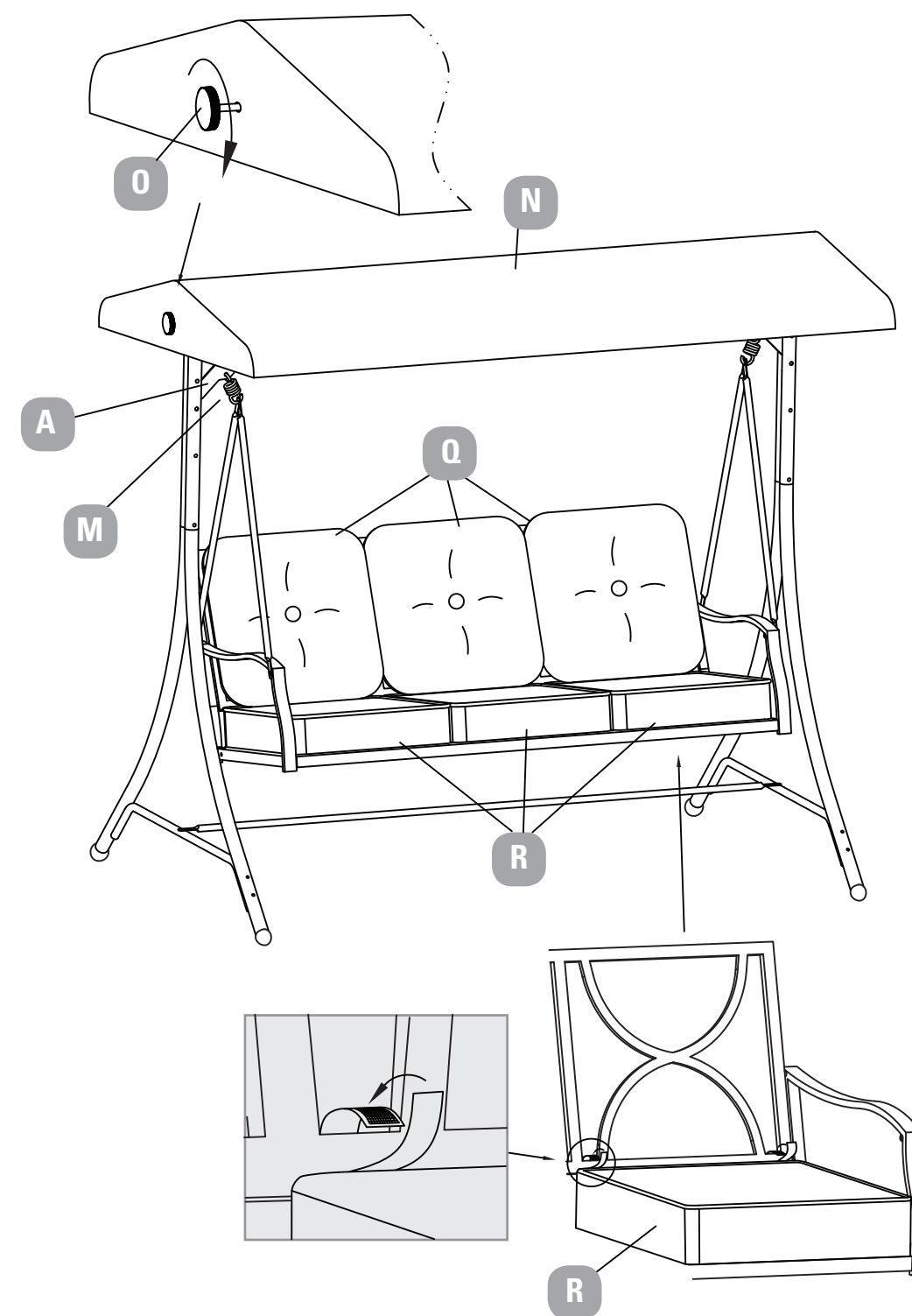

**Attention!**

- Vérifiez tous les vis et écrous régulièrement pour voir s'ils sont serrés, et resserrez-les au besoin.
- Démontez l'article dans l'ordre inverse des étapes de l'assemblage.
- Démontez toujours complètement l'article. Un article partiellement démonté n'est pas suffisamment stable pour résister au vent et aux intempéries et peut donc être endommagé ou entraîner des dommages.
- Nettoyez l'article à l'eau et au savon doux. Rincez soigneusement et attendez que l'article soit sec avant de l'assembler à nouveau.

- Pour laver les pièces en tissu :
 - Étalez le tissu et utilisez une brosse à poils doux pour le nettoyer.
 - Utilisez toujours un savon doux, jamais de détergent.
 - L'eau doit toujours être froide ou tiède, jamais plus chaude que 25 °C (77 °F).
 - Faites sécher à l'air uniquement, n'essorez pas dans une machine à laver ou à la main
- N'utilisez pas de javellisant, d'acide ou tout autre nettoyant abrasif sur les pièces de l'armature.
- Les composants en acier des accessoires et du mobilier de jardin sont traités avec une peinture antirouille. Toutefois, en raison de la nature de l'acier, l'oxydation de la surface (rouille) se produira si ce revêtement protecteur est éraflé. Il s'agit d'un processus naturel. Afin de le minimiser, il est recommandé de faire preuve de précaution au cours de l'assemblage et de la manutention, pour éviter d'en érafler la peinture. La rouille de la surface peut être facilement enlevée en appliquant une faible quantité d'huile de cuisson ordinaire. Si la surface s'est oxydée (a rouillé) et qu'aucune mesure n'est prise pour éliminer cette oxydation, elle pourrait commencer à couler sur la surface d'assemblage, ce qui pourrait causer des taches difficiles à enlever.

Dimensions (L x la x H)	76 3/8 x 46 1/4 x 68 1/2 po
	194 x 117,5 x 174 cm
Poids de l'article	70 lb 4 1/2 oz
	31.89 kg
Capacité	225 lb par siège
	102 kg par siège

Cet article For Living est couvert par une garantie d'un (1) an contre le:
 Trileaf Distribution Trifeuil accepte de remplacer gratuitement un article défectueux pendant la période précisée de garantie lorsqu'il est retourné par l'acheteur original accompagné d'une preuve d'achat. Cet article n'est pas garanti contre l'usure ou les bris causés par un mauvais usage ou un usage abusif.